

TÖYÖTÖMI



Manual Instrucciones Horno empotrado

TOVGL7D58LT

Advertencia:

Lea y siga todas las instrucciones de seguridad y uso antes de utilizar este producto.

**CONSERVE ESTAS INSTRUCCIONES
PARA UNA CONSULTA FUTURA.**

SECCIONES DE SU HORNO

Gracias por adquirir este producto. Este es un manual detallado que puede leer para usar este producto de forma fácil y mejor. Se recomienda que mantenga estas instrucciones en un lugar seguro para futuras referencias.

Usted puede encontrar la información de seguridad en la segunda sección de este manual.

Antes de instalar o usar este producto verifique que no posea fallas y que se encuentren todas sus partes. Si encuentra algún daño causado en el transporte, por favor contacte a nuestro servicio de post venta.

CARACTERÍSTICAS TÉCNICAS Y PARTES DEL HORNO

Modelo	TOVGL7D58LT
Color	Negro
Tipo de combustible	Eléctrico
Temporizador	Digital
Cantidad de sectores internos	1
Funciones de cocción	6
Capacidad del horno	58 litros
Potencia del horno	2800 Watts
Potencia del grill	2000 Watts
Resistencia del turbo	-
Ventilador del turbo	Sí
Termostato	Horno 0-285 °C
	Seguridad 160 °C
Voltaje	220V/240V
Frecuencia	50/60 Hz
Clase	A
Consumo de energía (convencional-kW/h)	0,85 kW/h
Consumo de energía (aire forzado – kW/h)	0,80 kW/h
Dimensiones	Ancho 594 mm
	Profundidad) +, mm
	Alto (mm) 594 mm

CARACTERÍSTICAS TÉCNICAS Y PARTES DEL HORNO

PARTES DEL HORNO

1. Manilla del horno
2. Puerta de vidrio del horno
3. Bandeja
4. Rejilla
5. Junta del horno
6. Panel de control
7. Perilla de control
8. Cuerpo exterior
9. Cuerpo interior
10. Resistencia inferior
11. Resistencia superior
12. Luz indicadora
13. Lámpara señalizadora
14. Temporizador

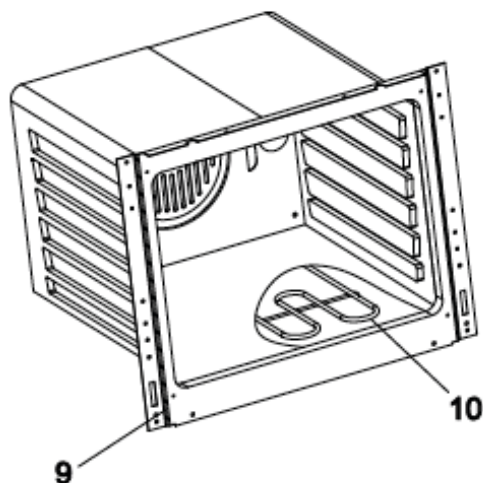
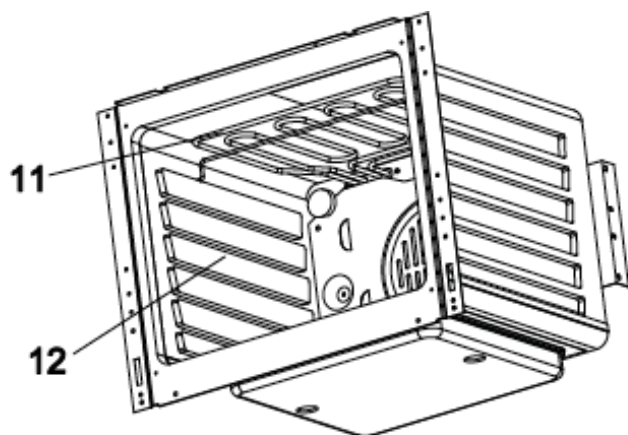
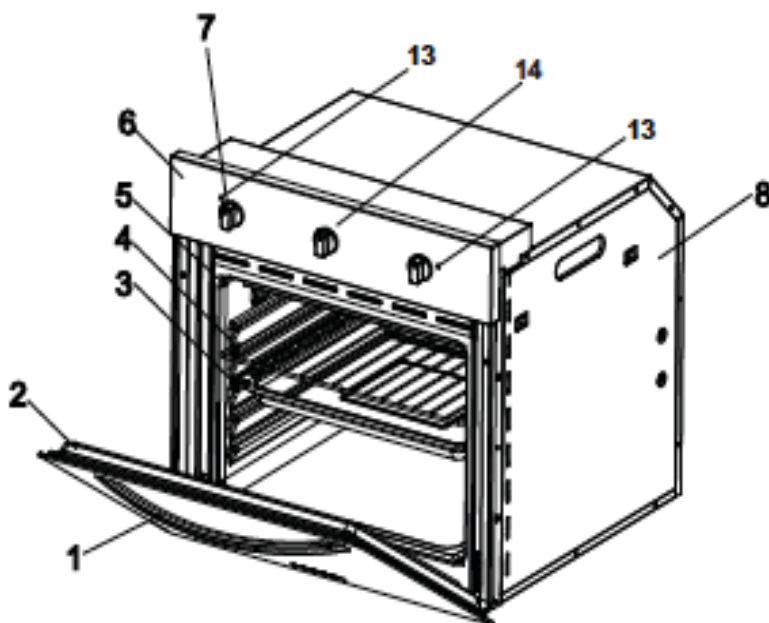

IMPORTANTES INSTRUCCIONES DE SEGURIDAD

IMPORTANTE

Este horno empotrado fue diseñado para ser usado en el hogar. Por favor no lo use para otros propósitos.

PARA LA INSTALACIÓN

- Este electrodoméstico debe ser instalado por personal calificado, siguiendo las instrucciones del fabricante y los estándares de seguridad pertinentes.
- Este electrodoméstico es pesado. Tome precauciones al moverlo.
- Retire todos los elementos del empaque, láminas protectoras y aceites del producto antes de usarlo por primera vez.
- Asegúrese de que la fuente eléctrica coincida con lo señalado en la placa de rangos del producto.
- No intente modificar este producto de ninguna manera.
- El voltaje y frecuencia de su horno es de 220V, 50/60 Hz.
- Este producto ha sido construido y distribuido siguiendo las regulaciones AS/NZS 3350-1 y AS/NZS 3350-2-6.
- Este producto debe ser correctamente instalado, por personal calificado, siguiendo las reglas australianas AS3000.

Advertencias:

Este producto debe ser conectado a tierra.

No use un limpiador a vapor en este electrodoméstico.

Asegúrese de que el horno se encuentre apagado (OFF) antes de reemplazar la lámpara, para evitar choques eléctricos.

Cuando ha terminado la cocción verifique que todos los controles se encuentren en posición OFF (apagado).

- Por favor verifique que la conexión eléctrica tenga conexión a tierra. Este producto debe ser instalado por personal calificado.
- Este producto debe estar conectado a un fusible de por lo menos 15 A.
- Por favor asegúrese de que el cable eléctrico del horno no sea jalado o estirado más allá de su alcance. Si este producto es instalado sin conexión a tierra, el fabricante no se hará responsable de cualquier falla que pueda sufrir. La mantención de este producto debe ser realizada sólo por un Servicio técnico autorizado o personal autorizado. La conexión de este producto debe poseer un cable de 3x2.5 mm².

IMPORTANTES INSTRUCCIONES DE SEGURIDAD

- Para mantener la aislación, el cable no debe medir más de 2 metros.
- El diagrama de conexión puede encontrarse en la parte trasera del horno.
- Por favor re programe el temporizador si se ha perdido la conexión eléctrica. El horno no funcionará sin este parámetro establecido.
- La puerta del horno debe cerrar siempre correctamente. Mantenga las áreas de sellado de la puerta limpias.
- Colocar elementos pesados sobre la puerta abierta del horno puede causar que sus bisagras se dañen. Por favor no cargue elementos pesados sobre la puerta del horno.
- No use papel aluminio para cubrir la rejilla ni ubique alimentos cubiertos en papel aluminio cerca del grill ya que causa riesgo de incendio. La alta reflectividad de este elemento además puede causar daños a los elementos del horno.
- No use el horno si el vidrio interior de la puerta en su lugar.
- No use la puerta del horno como un escalón para alcanzar elementos más altos.
- Después de usar el horno limpie las gotas de vapor, que se puedan generar dentro del horno por las altas temperaturas, con un paño.
- No bloquee la ventilación del horno de ninguna forma ya que se crea peligro de incendio.
- Al abrir la puerta del horno, evite el contacto de su piel el vapor que pueda escapar del horno.
- Alimentos perecibles, elementos plásticos y aerosoles pueden verse afectados por el calor emanado por el horno y no deben ser almacenados cerca de él.

SERVICIO

- Los cables dirigidos muy cerca del horno pueden dañarse al tener contacto con las partes calientes del mismo. Los cables eléctricos de otros electrodomésticos deben ser dirigidos a una distancia segura del horno. Si el cable de poder de alguno de estos productos es dañado, contacte a su Servicio técnico autorizado para su reparación.
- Este producto debe ser mantenido sólo por un Servicio técnico autorizado y usando sólo partes aprobadas por el fabricante.

INSTALACIÓN DEL HORNO EMPOTRADO



Figura 4. Dimensiones del gabinete



Figura 3. Dimensiones del horno

Instrucciones de instalación

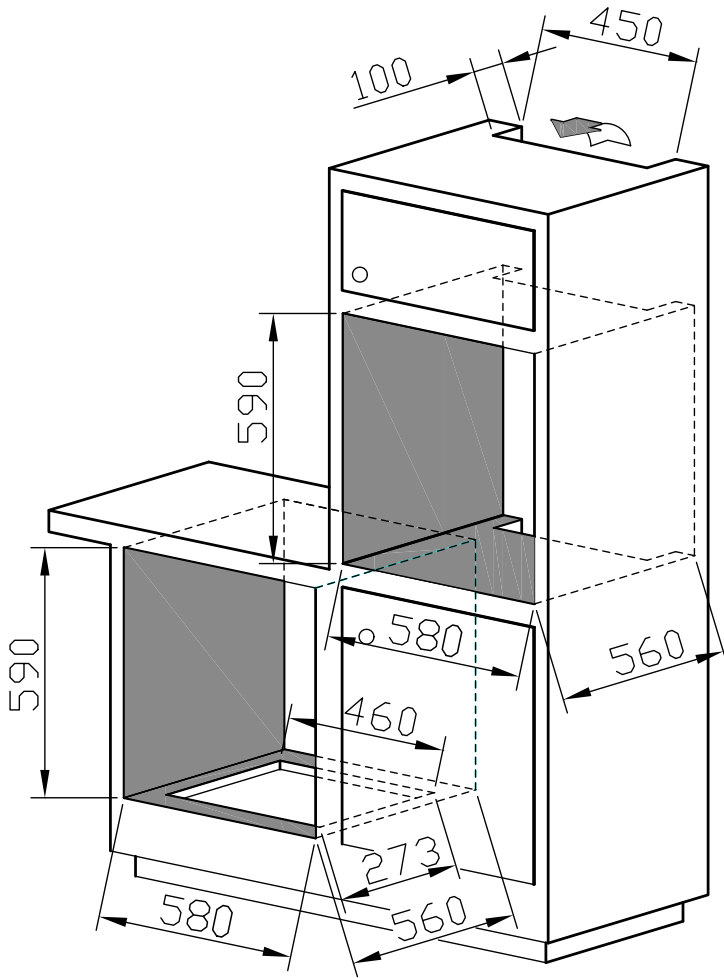
La instalación debe ser desarrollada por un técnico calificado.

- Las dimensiones y materiales del gabinete donde se instalará el horno deben ser resistentes al calor emanado por el horno.

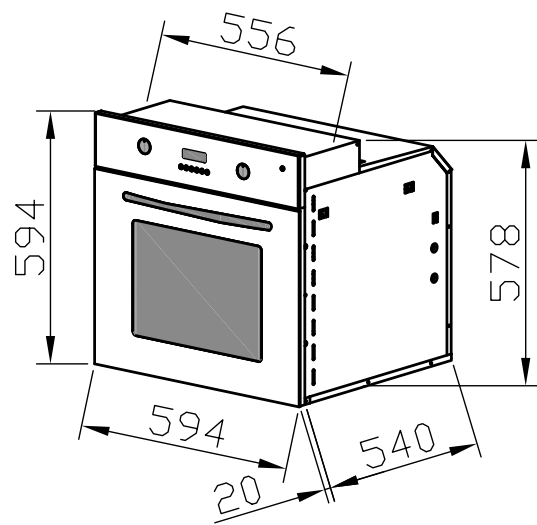
- Instalación correcta:

El gabinete no debe tener contacto con ninguna de las partes eléctricas del horno.

Los materiales aislantes o partes usadas para aislar deben fijarse fuertemente para que no puedan ser retiradas por alguna herramienta.

- No se recomienda que instale su horno cerca de un refrigerador o hielera.

- Si se instalar una cocina sobre su horno, todos los cables eléctricos de la cocina deben encontrarse separados a los del horno.

- Instale su horno en una posición que no bloquee el acceso al cable eléctrico.

- No ubique el cable eléctrico cerca o en contacto a superficies calientes. No fije el cable eléctrico a la puerta del horno.

Las dimensiones del horno empotrado y gabinete se encuentran en las figuras 3 y 4.

Las imágenes del horno empotrado instalado se encuentran en las figuras 5 y 6.

PANEL DE CONTROL



Figura 5



Figura 6

Los paneles frontales y perillas de control de los modelos empotrados se encuentran en la figura 7. Las perillas de control encienden y programan cada elemento de calor. Gire las perillas a favor de las agujas del reloj y programe la temperatura deseada de cocción. Gire la perilla en contra de las agujas del reloj para disminuir la temperatura de cocción y apagar el horno.

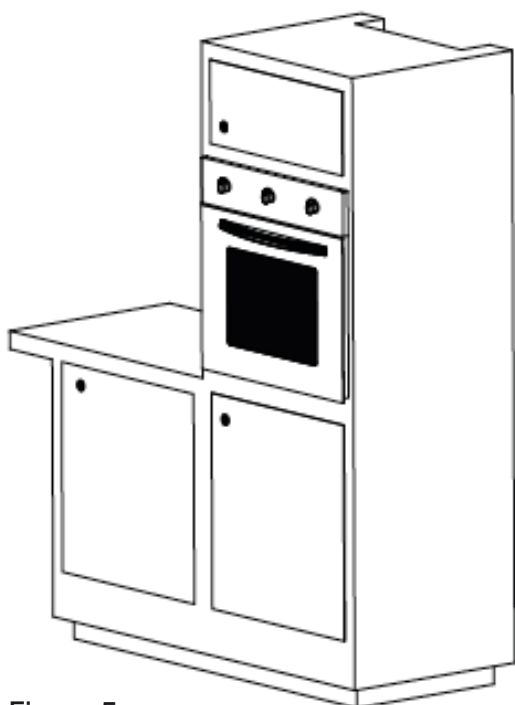

Figura 7

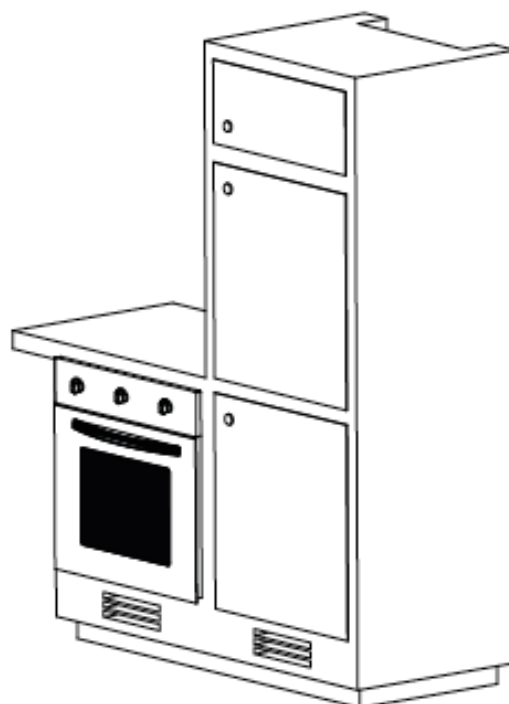
CONTROL DEL HORNO POR EL TERMOSTATO.





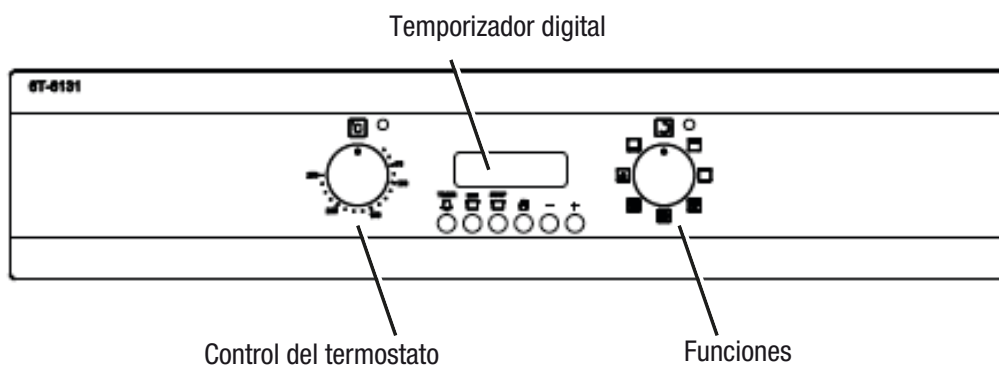

La lámpara indicadora se encenderá al conectar el termostato. Cuando la temperatura interior del horno alcanza la programada, el termostato corta el circuito y la lámpara se apaga. Cuando la temperatura baja menos de la temperatura programada, el termostato se encenderá junto a la lámpara indicadora.

USO DEL HORNO















En el uso inicial del horno se puede general un olor proveniente de los materiales aislantes y elementos de calor. Para ayudar a prevenirlo, opere su horno a 250°C por 45 minutos sin poner bandejas en el horno.

Programaciones sugeridas

1. Alimentos que pueden ser cocinados.
2. Posiciones de control del horno.
3. Posiciones del termostato.
4. Tiempos recomendamos de cocción se dan en la tabla de cocción.
5. Gire el control de temperatura del horno en dirección a las agujas del reloj para ajustar el tiempo que desea cocinar. Vea la tabla de cocción.
6. Antes de cocinar, precaliente el horno por 10 minutos. La puerta del horno debe estar abierta. Inserte el plato en el horno después de precalentarlo.

Nivel	Función	Descripción
0	Cerrar	El horno no funciona
	Lámpara del horno Calentador inferior y superior	Se emana aire caliente de la parte superior e inferior, de esta forma las bandejas reciben calor de ambos lados. La parte superior e inferior de los alimentos se cocinan por igual.
	Calentador inferior	Se recomienda para cocinar pan y queques.
	Calentador superior	Se recomienda para mantener los alimentos tibios o recalentar levemente.
	Lámpara de horno. Calentador del Grill. Ventilador turbo.	La lámpara, el grill y el ventilador funcionan al mismo tiempo. Se recomienda para freír. El termostato debe encontrarse en su máxima posición.
	Lámpara del horno Calentador del grill	La lámpara y el grill funcionan al mismo tiempo. Se recomienda para freír. El termostato debe estar en su máxima posición
	Lámpara del horno Calentador inferior y superior Ventilador turbo	Se genera aire caliente desde la parte superior e inferior, calentando las bandejas por ambos lados. Se cocinan los alimentos igualmente por ambos lados.

SISTEMA DE SEGURIDAD CONTRA INCENDIOS

						
						
	▼	▼	▼	▼	▼	▼
	180	200	225	200	225	250
	▼	▼	▼	▼	▼	▼
	40'	25'	70'	60'	150'	120'

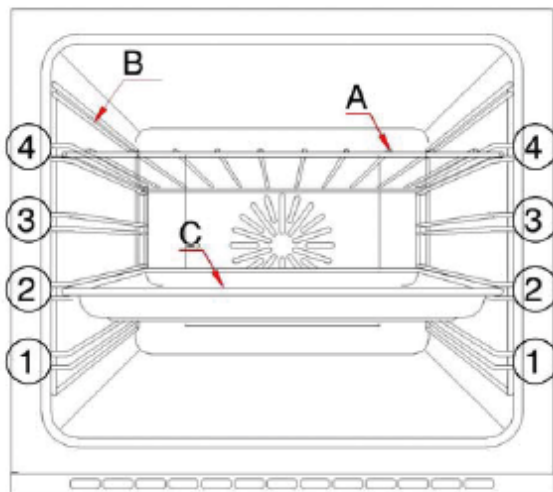

Advertencia:

Para asegurar que las bandejas del horno operan de forma segura, es imperativo que se encuentren correctamente insertados en su riel lateral (1, 2, 3 y 4). Esto asegurará que, al retirar las bandejas cuidadosamente, los elementos sobre estas no resbalarán.

TABLA DE COCCIÓN

Tabla de cocción

Alimento	Molde	Posición		Posición del termostato	Tiempo de cocción (minutos)	
		Calentador superior e inferior	Calentador superior e inferior y ventilador		Calentador superior e inferior	Calentador superior e inferior y ventilador
Queque en molde (5 personas)	Molde metálico para pastelería de 18 a 22 cm	2-3	3	180	40	20-25
Galletas (12 personas)	Bandeja grande	2-3	3	170-190	25-35	20-25
Pan	Bandeja grande	2-3	3	160-180	25-35	20-25
Biscocho (10 personas)	Bandeja grande	2-3	3	170-180	20-30	18-22
Torta (20 personas)	Bandeja grande	2-3	3	150-160	25-35	20-25
Espagueti (8 personas)	Bandeja pequeña profunda o bandeja de 30 cm delgada de metal	2-3	3	170-180	40-50	30-40
Pizza	Bandeja grande	2-3	3	200-220	30-35	25-30
Carne de ternera	Bandeja pequeña y profunda con el volumen de la carne	2-3	3	225	70-90	70
Pollo frito	Bandeja pequeña profunda	2-3	3	200	60	50-60
Pavo frito	Bandeja grande	2-3	3	225	150	150-210
Pescado	Bandeja pequeña profunda	2-3	3	200	25	15-20

Posición cruda

Para 2 bandejas: 2-3

Para 1 bandeja: 3

Nota: Los valores entregados en esta tabla fueron obtenidos en nuestros laboratorios. Puede obtener variados resultados para satisfacer sus gustos dependiendo de su cocción y hábitos de uso. Los tiempos de cocción dependen de la cantidad de ingredientes. Usar moldes para torta da un mejor resultado para hacer tortas.

USO DE LA FUNCIÓN DE GRILLADO

Mueva el botón de temperatura del horno a la posición .

- Le recomendamos que use la bandeja de recolección a usar el grill. Esto evitará derrames y mantendrá su horno limpio.
- Si decide usar la rejilla en vez de una bandeja, ubique una bandeja bajo ésta para recolectar aceites. Para una limpieza más fácil, coloque algo de agua en la bandeja.
- Precaliente el grill con la puerta cerrada por 5 a 10 minutos antes de usarlo.
- Siempre precaliente el grill y grille con la puerta del horno cerrada.

Atención:

Le recomendamos que siempre grille con una lámina de protección para el panel. El fabricante no se hace responsable por daños causados al no utilizar esta lámina.

	GRILL	
	Repisa	Tiempo (minutos)
Carne de cordero	4 a 5	15
Chuletas de cordero	4 a 5	15
Chuletas de ternero	4 a 5	15 a 25
Chuletas de oveja	4 a 5	15 a 25

Figura 8.

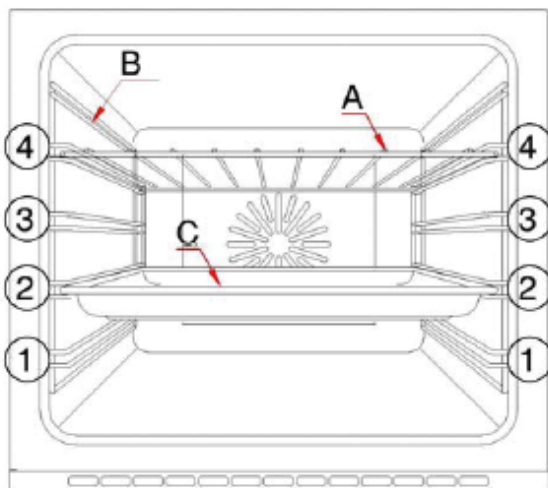

AJUSTE DEL TEMPORIZADOR

a) Ajuste del temporizador mecánico:

El temporizador mecánico puede ser programado por una perilla en el panel frontal del horno. El tiempo de cocción se puede establecer entre 5 y 90 minutos. Usted debe encender manualmente el horno, posición ON, si la cocción excederá los 90 minutos.

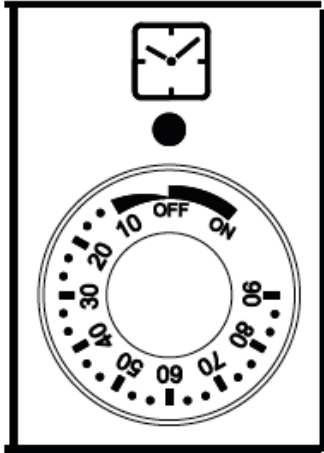

b) Ajuste del temporizador digital

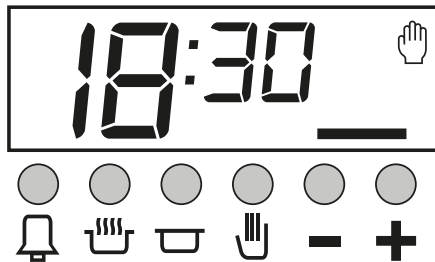

Su temporizador digital es un módulo electrónico que hace que el horno se encuentre listo para funcionar cuando lo desee. Todo lo que necesita hacer es programar el tiempo de cocción y la hora en que desea que los alimentos estén listos.

Cuando el temporizador se enciende se muestra 12:00 en el visor.

El icono  parpadea. En este caso el horno no funcionará ya que los contactos del transmisor del reloj se encuentran abiertos.

La corriente eléctrica se transmite a través de los elementos de calor del horno.

Presione  para operar el horno de forma manual.

El reloj del horno/temporizador funciona de la misma manera que el reloj normal. En caso de presentarse un corto de electricidad, el reloj se reseteará. Si la frecuencia es menor a 50 Hz, el reloj funcionará más lento. Esto no es un defecto del reloj. Si ocurre programe nuevamente el reloj.

Nota: usted no debe ingresar la hora del día para usar el horno manual o semi-automático. Es necesario sólo para programación totalmente automática.

PROGRAMACIÓN

Con el reloj de su horno.

1. Puede programar el tiempo de cocción entre 0 y 10 horas.
2. Puede programar la alarma entre las 0:00 y 23:59 horas.
3. Puede programar el horno para cocción automática, semi automática o manual.
4. Usted puede usarlo para propósitos de advertencias.

Programando la hora real del día

La programación de la hora del día se puede realizar sólo cuando no se encuentra ninguna cocción activa en proceso. Presione el botón . Dos puntos, entre la hora y los minutos, comienzan a parpadear; Usted puede programar la hora aumentando con (+) y disminuyendo con (-). Si se presionan estos botones sin liberarlos hará que la hora cambie más rápido.

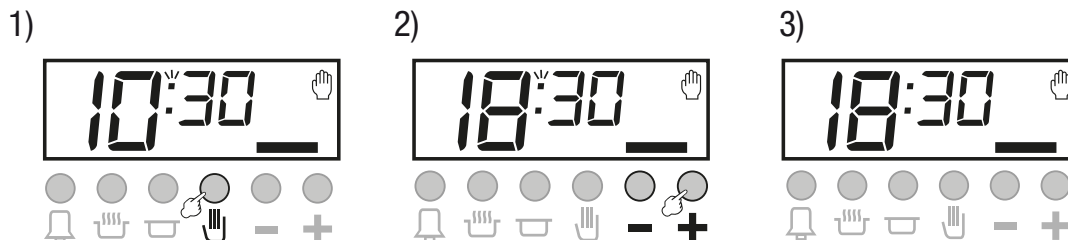

- 1) Seleccione el modo del reloj.
- 2) Seleccione la hora con los botones (+) y (-).
- 3) El visor se fijará después de 5 segundos.

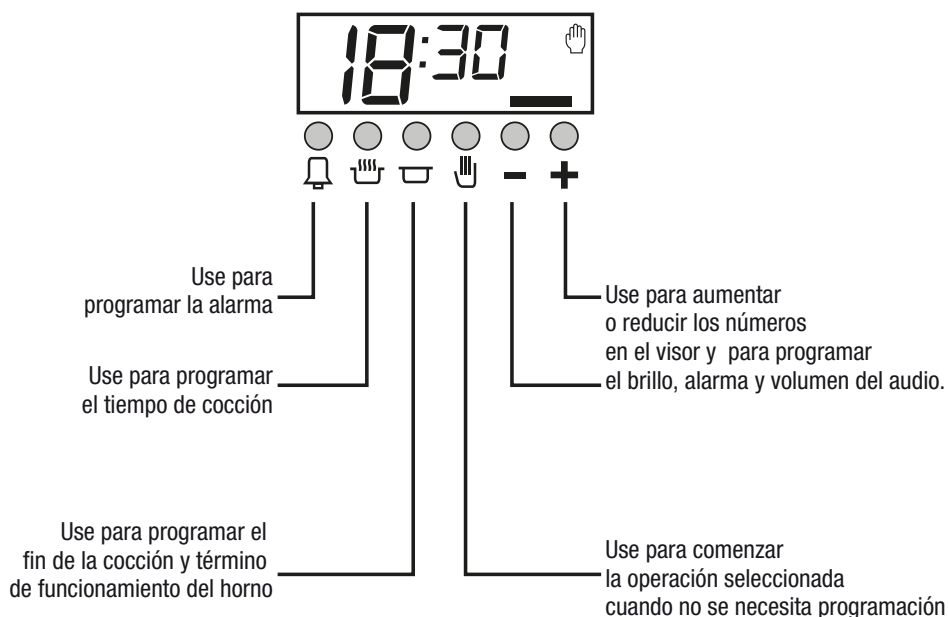

Programación de la duración de la alarma

Con esta función puede hacer que la alarma se encienda luego de un período de tiempo programado por usted.

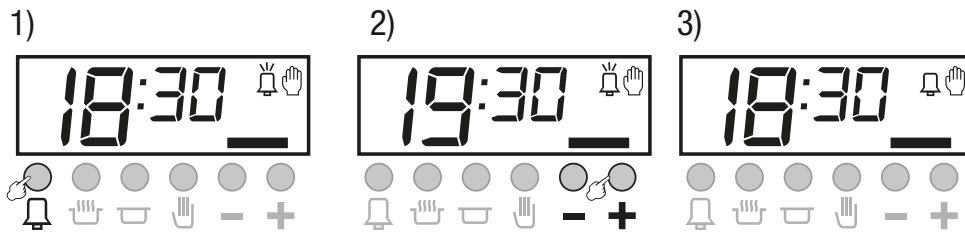

- 1) Seleccione la programación de la alarma.
- 2) Entre la hora con los botones **(+)** y **(-)** (ej: 5 minutos)
- 3) La hora se mostrará nuevamente luego de unos segundos.

Cuando el período programado se ha cumplido, la alarma se encenderá y comenzará a sonar. Puede detener la alarma presionando cualquier botón.

Programación del volumen de la alarma

Puede seleccionar entre 3 niveles de volumen para la alarma presionando el botón **(-)**. El volumen cambia con cada presión.

Nota: por defecto de fábrica se encuentra programado en su volumen máximo. En caso de falla de energía, la programación volverá a la establecida en la fábrica.



Programación del brillo del visor

Puede seleccionar entre 3 niveles de brillo para el visor presionando el botón **(+)**. El brillo cambiará cada vez que presione el botón.

Nota: Por defecto de fábrica el brillo se encuentra programado al máximo. En caso de falla de energía, el brillo volverá a la programación de fábrica.

En caso de falla de energía

En caso de un corte de energía su horno se apagará por razones de seguridad. Esto se indica por el ícono de una mano parpadeando en el visor. Todas las programaciones de cocción se borrarán y en el visor se mostrará en la hora 12:00, por lo que debe ser programado nuevamente.

Primero encienda su horno presionando el botón  (Programando la hora real del día)
El icono de la mano parpadeando indica que el horno se encuentra apagado y que necesita presionar el botón  para encenderlo y dejarlo en su posición normal.

PROGRAMACIÓN

Cocinar sin un programa (Manual)

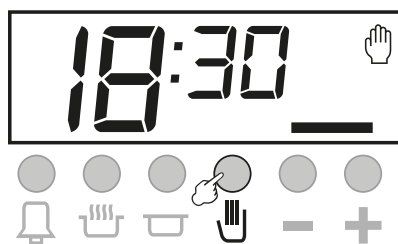

Significa que puede iniciar y terminar la cocción sin realizar una programación. Si hay alguna programación en la memoria necesitará reiniciar la programación. Presione el botón  para resetearlo.

1. Si hay un programa en la memoria, se borrará al presionar el botón  y comenzará la cocción manual.
2. Después de insertar los alimentos en el horno, mueva el botón de control a la posición que desea, de acuerdo a la tabla de cocción.
3. Su horno funciona manualmente. Revise los alimentos cada cierto tiempo y termine la cocción moviendo el botón de control a apagado (cero).
Ahora ha terminado de cocinar y sus alimentos se encuentran listos para servir.

Programación semi automática

Es el inicio inmediato de la cocción y la detención programada luego de un tiempo predeterminado. En este programa necesita ingresar el tiempo de cocción.

1)



2)

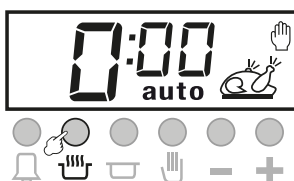

3)





- 1) La hora es las 18:30.
- 2) Cambie el modo de programación de cocción.
- 3) Ingrese el tiempo de cocción presionando los botones (-) y (+).

1. Mueva el interruptor selector y el botón del termostato a las posiciones indicadas en la tabla de cocción.

2. Ingrese el tiempo de cocción presionando el botón (+) dentro de 5 segundos luego de presionar el botón . Puede reducir el tiempo presionando el botón (-).

Mientras dura la programación, el ícono  comienza a parpadear y después de 5 segundos se fija el visor

3. Como ejemplo puede ingresar el tiempo 2 horas y 15 minutos. La cocción comenzará. Después de 5 segundos se mostrará en la pantalla el tiempo programado. Puede ver el tiempo faltante presionando el botón  en cualquier momento de la cocción.

4. Cuando se cumpla el tiempo programado, el horno se apagará y sonará una alarma. Comenzará a parpadear el símbolo  en el visor.

5. Si desea reiniciar el horno, presione el botón  y luego el horno comenzará a funcionar manualmente.

6. La cocción finalizará llevando el botón de control del horno a la posición **(0)** apagado.

Lo que mostrará el visor cuando comienza la cocción.



Lo que mostrará el visor cuando la cocción termine.



Cuando se termina el programa de cocción, se activa una alarma auditiva, que se mantendrá por 7 minutos si no es apagada.

Ahora ha terminado de cocinar y sus alimentos se encuentran listos para servir.

PROGRAMACIÓN

Programación automática

Con esta programación la duración y el tiempo de fin de la cocción se programan por adelantado. La hora real del día debe encontrarse programada para utilizar esta función.

1)



2)

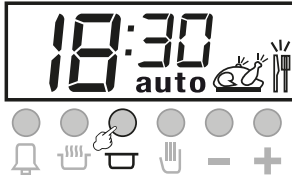



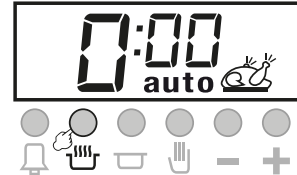

3)







1) La hora es las 18:30 hrs.



2) Desea que los alimentos se encuentren listos a las 20:45 hrs. Puede cambiar la hora de término presionando los botones  y (+).



3) Puede fijar el tiempo de cocción presionando los botones  y (-). Fije el tiempo de cocción en 1 hora.

Su horno se encuentra en pausa y el visor muestra la hora actual  más el símbolo Stand by. El horno no funcionará hasta las 19:45 hrs y aparecerá el símbolo  junto a la hora del día. El horno funcionará por una hora y se detendrá a las 20:45 hrs. Aparecerá el símbolo  al terminar.

1. Prepare los alimentos que desea cocer e ingréselos en el horno. Lleve el interruptor selector del horno y el botón del termostato a la posición indicada en la tabla de cocción.

2. Presione el botón . Entre en la hora de término de la cocción presionando el botón (+) dentro de 5 segundos. Programe la hora de término para las 20:45. Al ingresar el tiempo aparecerá en el visor el símbolo  y el símbolo  parpadeando junto a la hora del día. Después de 5 segundos el símbolo  y la palabra AUTO aparecerán en el visor. Ahora el horno se encuentra en operación.

3. Entre el tiempo de cocción presionando el botón  primero y luego el botón (-). El visor muestra automáticamente para un tiempo de cocción de 2:15 hrs. y para disminuirlo debe presionar el botón (-). En 5 segundos, después de realizar la programación, aparecerán la hora real del día, la palabra "AUTO" y el ícono . El horno pasará al modo de pausa y no funcionará.



4. Cuando el horno se encuentra pausado, puede ver la hora de fin de la cocción presionando el botón  y el tiempo de cocción presionando el botón .

5. El tiempo comienza a funcionar de acuerdo a el tiempo de cocción y hora de fin de cocción.

Ej. Si el tiempo de cocción programado es de 1 hora y la hora de término de la cocción es a las 20:45 hrs, entonces la hora de inicio de cocción es a las 19:45 hrs.

En este momento aparecerá automáticamente el ícono  junto a la hora del día.

Nota: El tiempo de cocción ingresado debe ser menos que la diferencia entre la hora actual del día y la hora en que terminará la cocción. De lo contrario el horno no se pausará y comenzará a funcionar inmediatamente y hasta la hora de término de la cocción.

6. Presionando el botón , el tiempo restante puede verse. Después de 5 segundos el visor cambia al modo de hora del día y muestra la hora actual. La hora de fin de la cocción aparece presionando el botón .

Siguiendo el ejemplo anterior:

Después de una hora el poder se apagará y el horno detendrá la cocción.

Una alarma comenzará a sonar.

Visor que se mostrará cuando la cocción inicia





Visor que se mostrará cuando la cocción termine

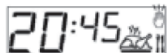

Cuando el programa de cocción es completo, se escuchará un aviso sonoro, que continuará por 7 minutos si no es detenido.

7. Cuando termina la hora de cocción, la alarma comienza a sonar en el nivel programado. La alarma puede detenerse presionando cualquier botón.

8. Se muestra  en el visor.

9. Si desea reiniciar el horno presione el botón  y el horno comienza a funcionar manualmente.

Nota: Si presiona el botón  mientras el horno se encuentra en la función Semi automática o automática, se cancelarán estas funciones y el horno funcionará manualmente.

PROGRAMACIÓN

10. La cocción terminará llevando la perilla de control a la posición de apagado 0. Ahora ha terminado de cocinar y sus alimentos se encuentran listos para servir.

Cambiar el tiempo programado después de la programación

Puede cambiar el tiempo de cocción y la hora de fin de la cocción mientras su horno se encuentra en operación.

Para cambiar la hora del fin de la cocción

El nuevo valor se entra presionando el botón  y usando los botones (+) y (-).



Para cambiar el tiempo de cocción

El tiempo de cocción se muestra mientras se presiona el botón .

Presione los botones (+) o (-) para ingresar el nuevo valor.



Limpiar su horno

1. Antes de limpiar su horno desconéctelo de la fuente de poder. Si el horno se encuentra caliente espere a que enfríe.
2. No use limpiadores abrasivos sobre las superficies esmaltadas, de cerámica o acero inoxidable. Use sólo limpiadores en crema que no contengan agentes abrasivos.
3. Cualquier derrame de líquidos dentro del horno puede causar que las superficies esmaltadas se dañen al quemarse. Limpie inmediatamente estas superficies.
4. No use agentes corrosivos para limpiar el panel de control.
5. Nunca derrame agua o toque el vidrio del horno mientras se encuentra caliente.
6. Retire las cubiertas del horno. Lave con agua jabonosa y enjuague.

Limpieza del interior del horno

- Antes de limpiar su horno desconéctelo de la fuente de poder. Retire las bandejas y rejillas. Moje las partes interiores con un paño humedecido con agua jabonosa. Limpie con un paño limpio y seque.
- No use limpiadores en polvo sobre las superficies de vidrio. Límpielas con agentes limpiadores especiales para vidrio.
- No use cepillos duros, viruta de metal o instrumentos con filo (como cuchillos) para limpiar el interior de su horno.
- Retire el vidrio de la tapa del horno destornillando las fijaciones con un destornillador, retire el vidrio interior, lávelo y enjuáguelo. Después de secarlo, ubique el sello correctamente y re instale el vidrio.

Remover la puerta del horno para una limpieza más fácil

Antes de limpiar la puerta del horno, le recomendamos que siga los pasos mencionados a continuación para separarla del cuerpo del horno:

1. Abra la puerta por completo. Desmunte la parte del bloqueo de la bisagra con un destornillador.
2. Presione la parte de bloqueo en dirección a la puerta de vidrio y el cuerpo de la bisagra.
3. Abra la puerta del horno jalando suavemente hacia atrás e inserte las partes del bloqueo en su lugar. Asegúrese de que se hayan enganchado ambos lados de la puerta.
4. Levante levemente la puerta del horno y júlela con las dos manos para separarla del cuerpo del horno.

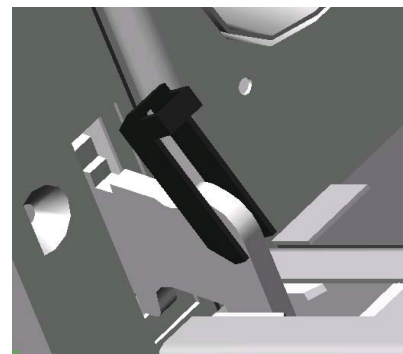
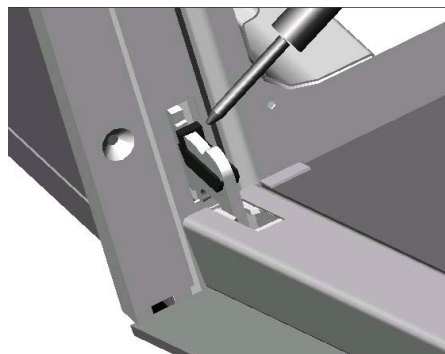

Insertar la puerta del horno

Después de realizar la limpieza, siga los siguientes pasos para reinsertar la puerta.

1. Sujete la puerta en posición de abierta y reúna ambos lados de las bisagras.
2. Abra ligeramente la puerta del horno hacia atrás lograr que se realice el bloqueo y luego presione hacia delante. Fíjelo con un destornillador.
3. Abra y cierre la puerta para asegurarse que se ha instalado correctamente.

Cambiar la lámpara

1. Desconecte el enchufe de la fuente de energía.
2. Gire el vidrio fijador de la ampolleta en contra de las agujas del reloj para soltarla.
3. Gire la lámpara en contra de las agujas del reloj para separarla del cuerpo del horno.
4. Fije la nueva lámpara, obtenido de un servicio técnico autorizado, y reemplace la lámpara usada.

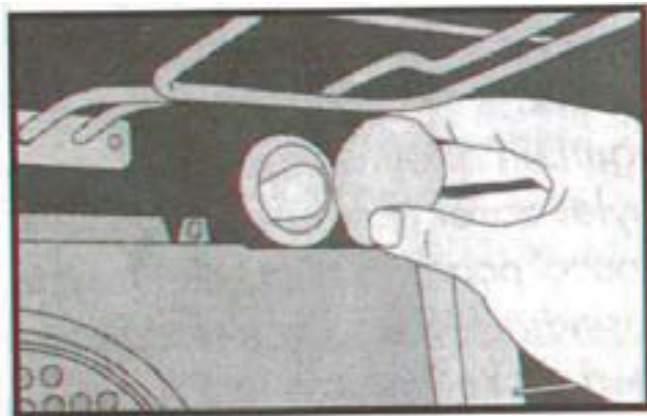

Para transportar el horno posicónelo de forma vertical y no coloque nada dentro de él.

Al transportarlo

Mantenga el empaque original de su horno.

Transporte su horno en su empaque original y obedezca las instrucciones de transporte que se indican en el empaque.

Para prevenir que se dañe la puerta de su horno durante el transporte, amarrando las bandejas y rejilla, coloque un cartón o papel de 1 a 1.5 cms de espesor en frente del vidrio interior, adhiriéndolo con cinta adhesiva en el nivel de las bandejas y rejilla.

Adhiera la puerta del horno a los laterales del mismo con cinta adhesiva.

Para ubicar los materiales de empaque siga las imágenes que se muestran a continuación.

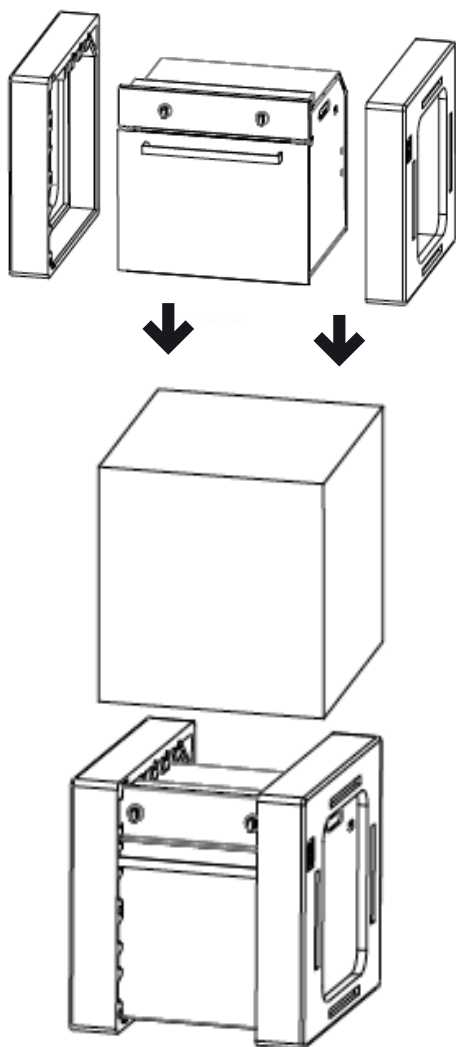

Si no posee el empaque original del horno:

Tome precauciones respecto a la posibilidad de daño de los muros exteriores, vidrio, pintura, barniz o superficies de acero inoxidable.

QUÉ HACER ANTES DE LLAMAR AL SERVICIO TÉCNICO.

Por favor realice los siguientes controles antes de llamar a su servicio técnico autorizado:



Si el horno no calienta:

Desconecte su horno ya que puede encontrarse conectado a una fuente sin conexión a tierra; su fusible puede quemarse; el temporizador puede no ajustarse en modelos con temporizador.



Si el horno no funciona:

Verifique que el horno se encuentre programado en alguna función, en modelo con multiofunción.



Verifique que el botón de la fuente de calor se encuentre ajustado

FUSE

Verifique si el fusible de la fuente de energía del horno o el principal no se hayan quemado.



Si no funciona la lámpara interior del horno:

Verifique que se encuentre encendida la electricidad; verifique que la lámpara se encuentra funcionando, si no lo está, lea este manual para cambiarla.



Los calentadores superior e inferior no funcionan de la misma manera:

Verifique las posiciones iniciales, posiciones del termostato y tiempo de cocción en su manual del usuario.



xSi aún persisten los problemas en su producto, contacte al servicio técnico autorizado más cercano.

SISTEMA DE SEGURIDAD CONTRA INCENDIOS

Su cocina posee un sistema de seguridad contra incendios. En caso de que la llama de los quemadores se mueva por razones como viento, etc., la cocina activa el sistema de seguridad y corta el flujo de gas.

Las tomas del sistema de seguridad deben manejarse de la siguiente manera:

- 1- Gire la toma presionando y encendiendo el gas usando el botón del chispero;
- 2- Después de que el gas encienda, mantenga el botón presionado por 10 segundos y luego suéltelo. El fuego se mantendrá encendido. Si no mantiene presionado el botón por este tiempo, el fuego puede apagarse, si esto pasa repita el proceso.

“En el caso de una extinción accidental de las llamas del quemador, cerrar el mando de accionamiento del quemador y no intentar re-encender éste durante al menos 1 minuto”

Este dispositivo debe ser instalado de acuerdo a las regulaciones y sólo en un lugar bien ventilado. Lea las instrucciones antes de usarlo.



Importante.

Este electrodoméstico se encuentra marcado de acuerdo a la directiva europea 2002/96/EC de desperdicios eléctricos y equipamientos electrónicos (WEEE).

Al asegurarse de que este producto será desechado de la manera correcta, usted ayudará a prevenir posibles consecuencias negativas al ambiente y la salud humana.

El símbolo de un basurero tachado, acompañando a este producto, indica que no puede ser tratado como un desperdicio del hogar y debe ser entregado en lugares especializados para ser reciclados.

Para disponer de estos productos se deben seguir las regulaciones locales. Para información más detallada respecto al tratamiento, recolección y reciclado de este producto, contacte a autoridad local, su lugar de manejo y reciclaje o el lugar donde compró el producto.

**Esta garantía es válida por 1 año a partir de la fecha de compra del producto.
Por favor, guarde su comprobante de compra.**

Cómo hacer efectiva su garantía:

• Si este producto presenta una falla dentro del periodo de garantía, deberá contactar a nuestra mesa central, en alguno de los números listados en la siguiente página, dependiendo del lugar donde se encuentre.

Tenga a mano su comprobante de compra original, detalle de las fallas, su nombre, dirección, lugar y fecha de compra. Nuestro servicio de atención a clientes lo asistirá para ubicar el centro de atención más cercano.

Lo que cubre la garantía:

• La reparación del producto por defectos debido a fatiga de material o defectos de fabricación dentro del periodo de garantía. Si cualquier pieza ya no está disponible o está descontinuada, el fabricante la reemplazará con una pieza alternativa y funcional, dentro del periodo de garantía.

Lo que no cubre la garantía:

- Daño accidental, fallas causadas por uso negligente, abuso y operación descuidada en la manipulación del producto.
- Uso del producto para cualquier propósito fuera de las actividades domésticas normales.
- Cambio o modificación del producto en cualquier forma.
- El uso de partes y accesorios distintos de los originales del fabricante.
- Instalación defectuosa.

Observaciones

- Todos los trabajos deben ser llevados a cabo sólo por servicio técnico autorizado.
- Debe facilitar el comprobante de compra antes de llevar a cabo cualquier trabajo de reparación o mantención.
- En caso de despachos a servicio técnico, el producto deberá estar adecuadamente limpio, seguro y embalado cuidadosamente para prevenir daños o lesiones durante el transporte.
- Cualquier pieza que sea reemplazada dentro de la garantía, será propiedad del servicio técnico autorizado y no será devuelta.
- La reparación o reemplazo del producto no extenderá el periodo de garantía.
- La reparación o reemplazo de su producto bajo garantía le otorga beneficios adicionales y que no afectan sus derechos como consumidor establecidos en la ley.

No dude en contactarnos, nuestro servicio de atención a clientes lo asistirá con gusto.

No dude en contactarnos, nuestro servicio de atención a clientes lo asistirá con gusto.

CHILE

Teléfono de contacto (CALL CENTER): 600 586-5000

TOYOTOMI Chile.

info@toyotomi.cl

El enchufe de conexión
debe ser conectado
solamente a un enchufe
hembra de las mismas
características del
enchufe macho

Toyotomi® brand is officially registered by Toyotomi Co., Ltd in Japan.

IMPORTADO POR TOYOTOMI CHILE.

Call Center: 600 586 5000

www.toyotomi.cl

