

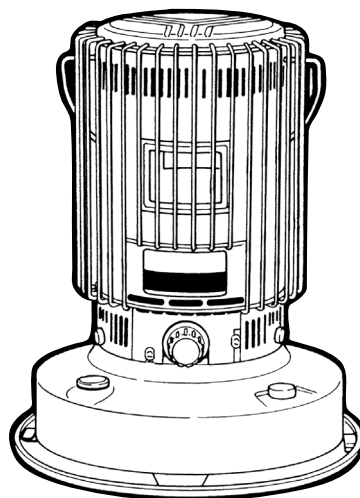

ESTUFA PORTÁTIL A KEROSENE INSTRUCCIONES DE OPERACIÓN Y MANTENIMIENTO



MODELO **Omni 230**

IMPORTANTE

**LEA Y ENTIENDA LAS INSTRUCCIONES ANTES DE USAR LA ESTUFA.
GUARDE LAS INSTRUCCIONES PARA FUTURAS REFERENCIAS.**

Esta estufa está diseñada para ser usada a no más de 1.300 metros sobre el nivel del mar. Consulte con su distribuidor en caso contrario.

ÍNDICE

DATOS DE SEGURIDAD	1	MONTAJE Y OPERACIÓN	6
GUÍA PARA EL COMBUSTIBLE.....	3	CUIDADO Y MANTENIMIENTO	11
CONTROLES Y CARACTERÍSTICAS DE OPERACIÓN..	4	CAMBIO DE PARTES	13
ESPECIFICACIONES.....	5	ALMACENAMIENTO	16
COMPONENTES.....	5	DETECCIÓN DE FALLAS.....	17

Felicitaciones: Usted está listo para comenzar a disfrutar de los beneficios de una de las estufas a kerosene más avanzadas alguna vez fabricada. TOYOTOMI, líder en tecnología de estufas a kerosene, ha probado y refinado el modelo Omni 230 para garantizarle seguridad y satisfacción de largo plazo. Estudie por favor las instrucciones siguientes, use y cuide su estufa y ella le brindará un excelente servicio durante muchos años.

DATOS DE SEGURIDAD

ANTES DE HACER FUNCIONAR SU ESTUFA, POR FAVOR REVISE ESTOS DATOS DE SEGURIDAD:

ADVERTENCIA

RIESGO DE EXPLOSIÓN

1. Nunca use otro combustible que no sea kerosene libre de agua parafina ASTM. Nunca use bencina, ya que ello puede provocar llamas incontrolables que pueden terminar en un incendio. Incluso el kerosene contaminado con pequeñas cantidades de bencina o materiales igualmente volátiles, pueden ser peligrosos. Nunca use una lata para el kerosene que haya sido previamente usada para bencina, diluyente de pintura o solventes.
2. Nunca rellene el depósito de combustible de la estufa cuando ésta esté funcionando o aún esté caliente. Hacer esto puede provocar "golpes de fuego" desde la llama al depósito de combustible, dando como resultado lesiones para usted mismo y sus bienes.
3. Nunca use la estufa en áreas donde pueda haber vapores o gases inflamables. Especialmente evite el uso de la estufa donde haya bencina, nafta, acetona u otros solventes volátiles en el aire o donde haya recipientes abiertos de estos compuestos. Dichos vapores podrían entrar en combustión con la estufa, dando como resultado incendios y/o explosiones.
4. Nunca llene el depósito de combustible de la estufa en los espacios habitados, sino que hágalo al aire libre. Nunca llene en demasía su estufa. Vuelva a poner siempre la tapa del depósito firmemente después de rellenar. Las salpicaduras de kerosene producen un olor fuerte que es difícil de eliminar. Las salpicaduras en la alfombra se pueden encender si fósforos u otras fuentes de encendido entran en contacto con ellas.
5. Nunca guarde o transporte kerosene en un recipiente que no sea de metal o plástico y que sea (1) aceptable para llevar kerosene, (2) no sea de color rojo y (3) esté claramente marcado con la palabra "KEROSENE" Nunca guarde el kerosene en áreas habitadas. Tomar un bidón con bencina por error al cargar combustible es una de las principales causas de incendio con las estufas.

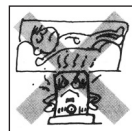
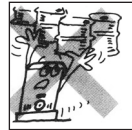
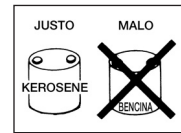

ADVERTENCIA

RIESGO DE QUEMADURAS O INCENDIOS

1. Observe cuidadosamente la estufa por 15 a 20 minutos después de encenderla. Problemas de ajuste inadecuado de la altura de la mecha o una cámara de calor mal asentada debieran hacerse evidentes durante este periodo de calentamiento.
NOTA: Siga cuidadosamente las instrucciones para el encendido y ajuste de la llama.
2. Debido a las altas temperaturas superficiales que se producen, mantenga lejos de los niños, muebles y ropa.

3. No use la estufa para calentar, hacer hervir agua, como artefacto de cocina, o para secar ropa. No coloque utensilios de cocina, teteras u otro objeto en la parte superior de la estufa mientras se encuentra encendida.
4. No opere la estufa a menos de 1 m de paredes, cortinas, ropa o muebles. El funcionamiento de cualquier artefacto de calefacción muy cerca de dichos objetos podría hacer que se encendieran, con la posibilidad de que se produzca un incendio serio.
5. Para evitar un encendido inestable, no opere su estufa en áreas expuestas a corrientes de aire fuertes. No opere la estufa en zonas de alto tráfico como entradas o corredores, donde pueda ser tocada, sacudida o ladeada por accidente.
6. No opere la estufa bajo la luz directa del sol para evitar su sobrecalentamiento, ya que esto puede producir una conducta anormal de la llama. No permita que la temperatura ambiente supere los 27 a 29°C. Si la temperatura ambiente excede los 27 a 29°C, la llama puede subir, produciendo humo.
7. Apague la estufa antes de salir o ir a acostarse, asegurándose de que la mecha quede en su posición más baja (vea la sección Cómo Apagar la Llama en la página 10) y la llama se extinga por completo.

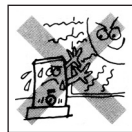
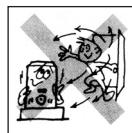
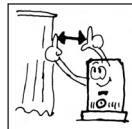

ADVERTENCIA

RIESGO DE CONTAMINACIÓN DEL AIRE INTERIOR

Use la estufa solo en áreas bien ventiladas. La gente con problemas respiratorios debiera consultar con un médico ante de usar esta estufa.

“En una casa de construcción típica, es decir, una que no tiene una construcción inusualmente hermética debido a buena aislación y sellos herméticos contra filtraciones de aire, se proporciona un suministro de aire adecuado para combustión y ventilación a través de infiltración. Por consecuencia, esta estufa, nunca debe usarse en espacios pequeños”.

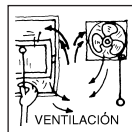

GUÍA PARA EL COMBUSTIBLE

La estufa TOYOTOMI Omni 230 está diseñada para usarse solamente con kerosene de alta calidad. El uso de kerosene de baja calidad hará que baje el rendimiento de la mecha, lo que llevará a condiciones de “llama baja” y “problemas de mal olor”.

Guarde siempre su kerosene en un área separada de donde guarda la bencina para sus equipos generadores, con el fin de evitar el uso accidental de la bencina en su estufa.

Qué se debe comprar...

SIEMPRE: KEROSENE de alta calidad.

SIEMPRE: Kerosene sin contaminantes, agua ni turbia.

NUNCA: Bencina, alcohol, gas blanco, combustible para hornillos de acampar o aditivos.

NUNCA: Combustible de color amarillo o de olor ácido.

Cómo usar...

SIEMPRE: Llene lejos de áreas habitadas cuando la estufa esté fría; use un bidón.

SIEMPRE: Revise frecuentemente la mecha para evitar la acumulación de alquitrán (una acumulación rápida y densa puede ser indicio de combustible de mala calidad o deteriorado).

SIEMPRE: Revise el medidor de combustible para evitar sobrellenar la estufa.

Cómo guardar...

SIEMPRE: En un recipiente limpio.

SIEMPRE: LEJOS DE la luz directa del sol, fuentes de calor o cambios extremos de temperatura.

NUNCA: En un recipiente de vidrio o en uno que ha sido usado para otros combustibles.

NUNCA: Por más de 6 meses (comience cada temporada de calefacción con kerosene nuevo y elimine el kerosene al finalizar la temporada).

Por qué es importante...

El kerosene limpio y puro es esencial para un funcionamiento seguro y eficiente de la estufa. Kerosene de mala calidad o contaminado puede provocar:

- Llama baja
- Exceso de alquitrán depositado en la mecha
- Menor vida útil de la mecha
- Olor, humo
- Dificultades para encender o apagar la llama

El uso de combustible inflamable y altamente volátil, como la bencina, puede producir llamas incontrolables, dando lugar a un peligro de incendio serio.

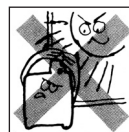
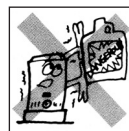

PRECAUCIÓN

Si las llamas salen del cuerpo de la estufa, ello constituye una clara indicación de que el combustible está peligrosamente contaminado con bencina u otro material altamente inflamable. Si ocurre esto:

- a. Nunca intente mover la estufa.
- b. Use solo un extintor de incendios clase “B”.
- c. Nunca lance agua directamente a una estufa encendida

CONTROLES Y CARACTERÍSTICAS DE OPERACIÓN

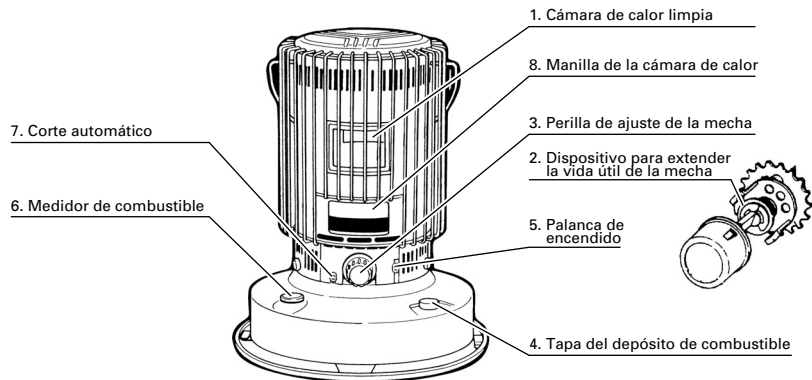

1. Cámara de calor limpia:
Permite el ajuste de la potencia calórica alta sin aumentar los materiales de combustión no deseados.
2. Dispositivo para extender la vida útil de la mecha:
Ayuda a mantener un buen rendimiento de la mecha.
3. Perilla de ajuste de la mecha:
Se usa para levantar y bajar la mecha. Incluye un mecanismo de detención que indica el rango de altura efectivo de la mecha. Para apagar la llama, gire la perilla en el sentido contrario a las agujas del reloj.
4. Tapa del depósito de combustible:
Cubre la parte de llenado del depósito de combustible.
NOTA: Limpie toda salpicadura de kerosene proveniente del depósito después del llenado.
5. Palanca de encendido:
Dispositivo de encendido eléctrico activado por baterías que al entrar en contacto con la mecha enciende el combustible.
NOTA: Se debe empujar la palanca con suavidad.
6. Medidor de combustible:
Indica el nivel de combustible que queda en el depósito.
NOTA: Nunca llene más arriba de la línea negra.
7. Corte automático:
Se usa para bajar rápidamente la mecha y apagar la llama.
NOTA: Para evitar mal olor y humo, no use esta característica para apagar su estufa habitualmente. El corte manual no es efectivo cuando se usa bencina, kerosene contaminado con bencina u otro combustible altamente inflamable en la estufa.
8. Manilla de la cámara de calor:
Se usa para revisar y asegurar el asiento adecuado de la cámara de calor después del encendido. El asiento inadecuado de la cámara de calor provocará una llama errática y humo.
9. Diseño exclusivo de la mecha:
La construcción triple de la mecha combina fibras especialmente hiladas para obtener una forma pareja, fuerza y absorción controlada del kerosene; las fibras de algodón han sido químicamente tratadas para entregar resistencia al agua y hay una barrera de vapor para una retracción suave de la mecha.

ESPECIFICACIONES

Estufa portátil a kerosene TOYOTOMI Modelo Omni 230

Potencia nominal	23.000 BTU/h (5.820 kcal/h)
Capacidad de estangue	7,5 litros
Consumo de combustible	0,658 L/h
Tiempo de duración del estangue*	11 horas
Dimensiones (ancho x altura x prof.)	440 x 583 x 440 mm
Peso	10,7 kg
Tipo de mecha	Cilíndrica
Regulador de la mecha	Mecanismo para extender la vida úti de la mecha
Dispositivo de encendido	Automático, activado por dos (2) pilas de tamaño "C"
Combustible	Kerosene
Capacidad de calefacción	100 a 140 m ²

* Dependiendo del ajuste de la mecha, condición y calidad del combustible.

COMPONENTES

N° Ref.	Nombre de la pieza
1	Placa superior
2	Conjunto de protección delantero
3	Conjunto de protección trasero
4	Manilla de transporte
5	Tornillo mariposa para la cubierta
6	Ventanilla de mica
7	Conjunto de cubierta externa
8	Tornillo para la ventanilla de mica
9	Puerta de acceso
10	Conjunto de la cámara de calor
11	Regulador de la mecha con conjunto oscilante
12	Perilla de regulación de la mecha
13	Mecha de fibra de vidrio
14	Camisa de la mecha
15	Empaquetadura de goma
16	Conjunto de péndulo
17	Tornillo 1A
18	Bobina del dispositivo de encendido
19	Unida de dispositivo de encendido
20	Tornillo para la unidad del dispositivo de encendido
21	Conjunto del depósito de combustible
22	Medidor de combustible
23	Tapa del depósito de combustible
24	Compartimiento para pilas
25	Tornillo para la bandeja
26	Sifón manual de combustible
27	Bandeja de goteo
28	Tuerca de mariposa
29	Resorte de empuje
30	Cubierta del tubo de aire primario
31	Perilla del regulador de altura de la mecha
32	Anillo E (L)
33	Resorte del regulador de altura de la mecha
34	Golilla del regulador de altura de la mecha
35	Pasador
36	Puerta del compartimiento para pilas
37	Manual de instrucciones

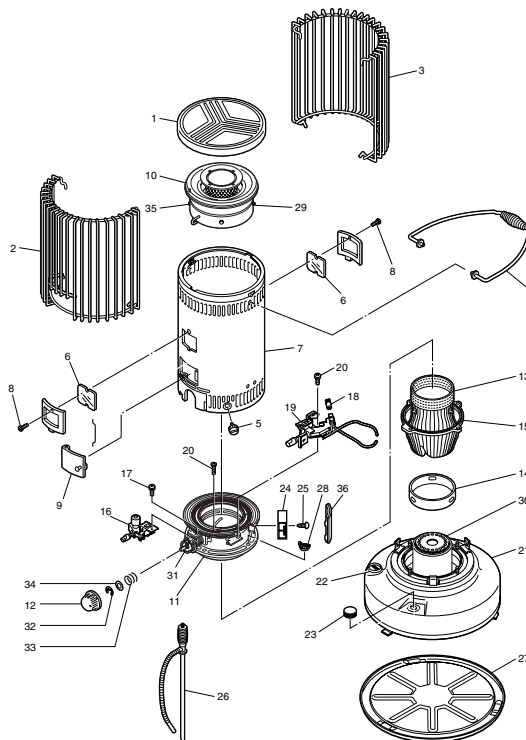

MONTAJE Y OPERACIÓN

INSPECCIÓN Y MONTAJE

Nota: Guarde la caja de cartón y los materiales de embalaje para guardar su estufa en el futuro.

1. RETIRO DE LOS MATERIALES DE EMBALAJE

Saque todos los materiales de embalaje de su estufa:

PRECAUCIÓN: Riesgo de incendio. Los materiales de embalaje son inflamables.

- a) Después de sacar la placa superior, saque los materiales de embalaje desde la cubierta externa.

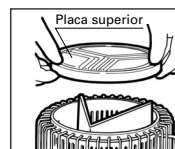

- b) Vuelva a colocar la placa en la parte superior de la cubierta externa.

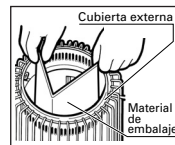

2. INSTALACIÓN DE LA BANDEJA DE GOTEO

NOTA: NO haga funcionar su estufa sin la bandeja de goteo.

Coloque la bandeja de goteo en el suelo.

- Coloque la estufa en la bandeja de goteo, de modo que las tres (3) patas de la estufa queden al lado de las tres (3) lengüetas de la bandeja.
- Gire la estufa en el sentido de las agujas del reloj hasta que las patas encajen en sus ranuras.

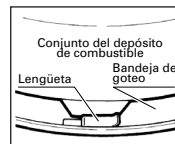

3. INSTALACIÓN DE LAS PILAS

Ubique el compartimiento para pilas en la parte posterior de la estufa.

- Inserte las dos (2) pilas tamaño "C" conforme a las marcas más (+) y menos (-) que aparecen dentro del compartimiento para pilas.

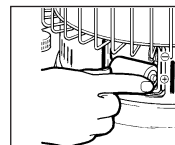

4. REVISIÓN DE LOS TORNILLOS CILÍNDRICOS

Asegúrese de que los tres (3) tornillos cilíndricos alrededor de la cubierta de la estufa sobre el depósito de combustible estén bien apretados.

CARGA DE COMBUSTIBLE

ADVERTENCIA: Use solo kerosene sin agua.
 Nunca use bencina u otro líquido inflamable.
SIEMPRE apague la estufa antes de rellenar con combustible.
 Llene con combustible fuera de las habitaciones.

1. Inserte el tubo recto del sifón manual en el depósito de kerosene... Saque la tapa del depósito de combustible de la estufa e inserte la manguera flexible del sifón en el orificio del depósito de combustible.
2. Gire la perilla de ventilación de aire ubicada en la parte de arriba del sifón en el sentido de las agujas del reloj para cerrar la abertura de ventilación.
3. Para que comience a caer el kerosene, apriete la pera del sifón vigorosamente seis o siete veces. Una vez que comience a caer el chorro, ya no es necesario seguir apretando la pera. Para evitar llenar el depósito en demasía, revise el medidor de combustible. Cuando el medidor entre en la zona roja, detenga el chorro girando la perilla de ventilación del aire en el sentido opuesto al de las agujas del reloj.

NOTA: Tenga especial cuidado de no llenar el depósito en demasía con Kerosene muy frío, porque puede rebalsar cuando el combustible se caliente.

4. Retire cuidadosamente el sifón, dejando que el exceso de kerosene escurra desde el tubo hacia el depósito nuevamente. Vuelva a colocar la tapa en el depósito de combustible y apriétela. Asegúrese de limpiar cualquier salpicadura de kerosene en el depósito y otras partes de la estufa.

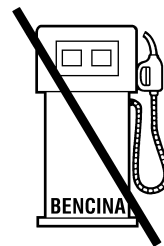

USE SOLO KEROSENE

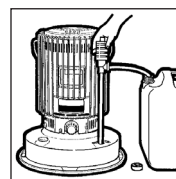

REVISIÓN ANTES DE ENCENDER

1. COLOQUE SU ESTUFA ALEJADA DE LAS PAREDES Y EVITE LAS CORRIENTES DE AIRE

Deje por lo menos 1 metro de separación entre la estufa y las paredes, cortinas, repisas u otros materiales combustibles. No haga funcionar la estufa en áreas o lugares expuestos a corrientes de aire donde la apertura de puertas pueda crear ráfagas de aire. Las ráfagas o corrientes de aire fuertes pueden hacer inestable la llama y afectar el rendimiento de la estufa.

2. NIVELE LA ESTUFA

La estufa debe operarse sobre un suelo firme y nivelado.

NOTA: Si su estufa no está a nivel, cambie su ubicación. No intente apoyar la estufa sobre libros u otros objetos. Una estufa desnivelada puede operar con una llama no nivelada.

3. REVISE EL DISPOSITIVO DE EXTENSIÓN DE LA VIDA ÚTIL DE LA MECHA

Cuando use por primera vez su estufa o después de cambiar la mecha, verifique que el **DISPOSITIVO DE EXTENSIÓN DE LA VIDA ÚTIL DE LA MECHA** esté en la posición ①. Si no es así, vuelva a ajustar el dispositivo de extensión de la vida útil de la mecha a la posición ① siguiendo las instrucciones que aparecen en la página 9, sección AJUSTE DE LA ALTURA DE LA MECHA CON EL DISPOSITIVO PARA EXTENDER LA VIDA ÚTIL DE LA MECHA.



4. ENGANCHE EL DISPOSITIVO DE APAGADO AUTOMÁTICO

El dispositivo de apagado automático se engancha automáticamente girando la perilla de corte manual en el sentido de las agujas del reloj. Verifique el funcionamiento de este dispositivo antes de encender la estufa. Después de girar la perilla del regulador de la mecha en el sentido de las agujas del reloj hasta que se detenga, gire el corte manual en el sentido contrario al de las agujas del reloj para asegurarse de que la mecha se mueve suavemente hacia abajo.

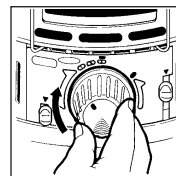

ENCENDIDO

NOTA: Esta estufa debe encendida SIEMPRE fuera de las áreas habitadas, ya sea en un garaje o en una zona al aire libre protegida contra corrientes de aire fuertes. Déjela encendida por aproximadamente 15 minutos para eliminar todo el aceite presente en las piezas del quemador. Si este periodo de encendido de 15 minutos se realiza bajo techo, es probable que sienta algún mal olor.

NOTA: SSI usted está llenando con combustible su estufa por primera vez o si la está volviendo a llenar después de un largo tiempo, usted deberá esperar unos cuarenta y cinco (45) minutos para que la mecha se sature por completo antes de encenderla. El no dejar que la mecha se sature por completo puede provocar un daño permanente a la mecha cuando se enciende.

1. Gire la perilla de ajuste de la mecha en el sentido de las agujas del reloj hasta que se detenga. Esto levanta la mecha a su altura máxima. A medida que la mecha se levanta dentro de la estufa, la perilla de ajuste de la mecha enfrentará algo de resistencia al girarla y emitirá un sonido similar al que se produce cuando uno le da cuerda a un reloj. Una vez que la mecha ha alcanzado su altura apropiada, el dispositivo de apagado automático está enganchado por completo.

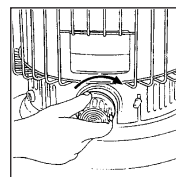

2. ENCENDIDO AUTOMÁTICO

Presione suavemente la palanca del dispositivo de encendido hacia abajo. La bobina del dispositivo de encendido debe brillar y tocar la mecha. Cuando aparezca la llama, suelte la palanca del dispositivo de encendido.

NOTA: Si tiene dificultades para encender la mecha, levante levemente la palanca del dispositivo de encendido para sacar la bobina del dispositivo desde el contacto directo con la mecha.

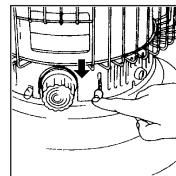

3. ENCENDIDO CON FÓSFOROS

Usted no tiene porqué encender la estufa con fósforos, pero si ello fuera necesario, empuje la palanca del dispositivo de encendido y con el fósforo toque la parte superior de la mecha. No permita que partes quemadas del fósforo caigan o se queden en la mecha.

NOTA: Para restaurar el sistema de encendido automático a su operación adecuada, cambie las pilas gastadas o cambie la bobina del dispositivo si estuviera defectuosa.

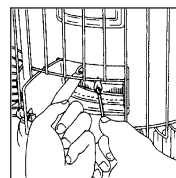

4. Asegúrese de que la cámara de calor (quemador) esté debidamente asentada moviendo la manilla de la cámara de calor hacia la izquierda y la derecha.

NOTA: Una cámara de calor mal asentada puede provocar una llama alta, humo y un daño potencial a la estufa misma. El asentamiento adecuado de la cámara de calor es esencial para un buen rendimiento. No abandone la estufa hasta determinar que la llama está encendida de manera normal, como se describe en la sección siguiente.

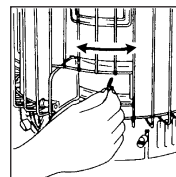

AJUSTE DE LA LLAMA

1. Después de encender, espere que la cámara de calor alcance la temperatura de operación adecuada, lo cual demorará diez a quince minutos, luego de lo cual la llama será visible en todo la ventanilla de mica.

2. REVISIÓN DE LA LONGITUD DE LA LLAMA

Observe la llama y verifique su longitud. No necesariamente la longitud de la llama será pareja o uniforme en toda la circunferencia del disco central; algunas áreas pueden estar más bajas que otras, pero a la altura máxima de la mecha, la longitud de la llama debe tener en promedio de 10 a 29 mm.

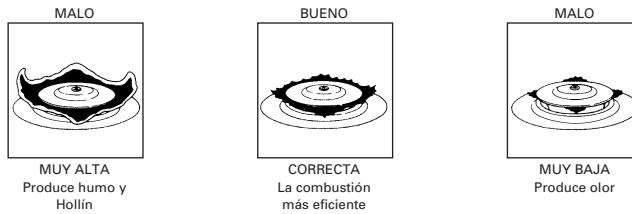

Si fuera necesario, levante o baje la mecha girando la perilla de ajuste de la mecha para producir la condición adecuada de la llama.

NOTA: No opere su estufa con la mecha MUY BAJA o MUY ALTA, ya que esto reducirá la eficiencia de la combustión y aumentará la producción de emisiones no deseadas.

NOTA: El tope de la mecha tiene siempre un propósito importante, ya que indica el nivel más bajo al cual se debe usar la mecha. El uso de la mecha por debajo de dicha regulación producirá una combustión menos eficiente, posible humo y olor y debe evitarse. BAJO NINGUNA CIRCUNSTANCIA OPERE LA ESTUFA CON LA PERILLA DEL REGULADOR DE LA MECHA BAJO LA POSICIÓN DEL TOPE DE LA MECHA.

NOTA: Observe siempre detenidamente la estufa durante los primeros 15 a 20 minutos después de estar encendida para asegurarse de que está bien ajustada.

3. AJUSTE DE LA ALTURA DE LA MECHA CON EL DISPOSITIVO PARA EXTENDER LA VIDA ÚTIL DE LA MECHA

El uso normal de la mecha y la cámara de calor durante un determinado tiempo puede hacer que en un momento sea imposible alcanzar un nivel de llama satisfactoriamente alto. Habitualmente esto ocurre porque la mecha desarrolla depósitos que retrasan el flujo de combustible y su evaporación. Cuando sucede esto, se debe limpiar la mecha "quemando en seco" como se describe en el punto 2 de la página 11 "INSPECCIÓN DE LA MECHA".

Cuando el procedimiento de limpieza de "quemado en seco" ya no es efectivo para restablecer la altura apropiada de la llama, ajuste el mecanismo para extender la vida útil de la mecha a la siguiente posición más alta.

NOTA: No mueva el mecanismo para extender la vida útil de la mecha a una posición más alta a menos que la mecha haya sido limpiada a través del procedimiento de "quemado en seco".

Para ajustar la altura de la mecha levantando el mecanismo para extender la vida útil de la mecha, primero suelte el dispositivo de apagado automático presionando la palanca de CORTE AUTOMÁTICO.

Luego, tire la perilla del regulador de la mecha desde su eje hacia afuera.

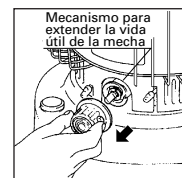
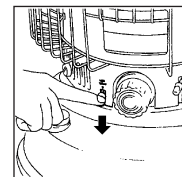

Cuando se saca la perilla del regulador de la mecha, se puede ver que el control del mecanismo para extender la vida útil de la mecha contiene 3 aberturas marcadas en secuencia ①, ② y ③. Al tirar y girar el disco de control en el sentido opuesto al de las agujas del reloj, se puede mover el pasador del regulador de la posición ① a la posición ② y ③, según se requiera. Cada movimiento hacia arriba desde un número más bajo a un número más alto aumenta el rango de ajuste máximo de la mecha en 2 mm.

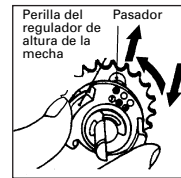

Después de que se ha fijado el disco del mecanismo para extender la vida útil de la mecha, asegúrese de que la perilla de CORTE AUTOMÁTICO esté en la posición "OFF". Cambie la perilla de ajuste de la mecha asegurándose de que enganche de manera segura en el eje del regulador de la mecha.

Si es necesario repita los pasos 1 a 3 que se indican en la sección titulada "AJUSTE DE LA LLAMA". Cuando ya no sea posible alcanzar la longitud de llama adecuada incluso en la posición ③, se debe reemplazar la mecha.

NOTA: No mueva el regulador a una posición mayor hasta que la posición inferior no sea capaz de proporcionar la longitud de llama adecuada, incluso después del "quemado en seco".

Antes de reemplazar la mecha, asegúrese de mover el disco del mecanismo para extender la vida útil de la mecha de nuevo a su posición ①.

VERIFIQUE EL FUNCIONAMIENTO DEL DISPOSITIVO DE APAGADO AUTOMÁTICO ANTES DE ENCENDER LA ESTUFA.

APAGADO DE LA ESTUFA

NOTA: SIEMPRE SE DEBE APAGAR EN EL EXTERIOR

1. Gire la perilla de ajuste de la mecha en el sentido opuesto al de las agujas del reloj hasta que se detenga. En unos instantes, la llama se apagará por completo y la estufa se apagará.
2. Asegúrese de que la llama se apague por completo.

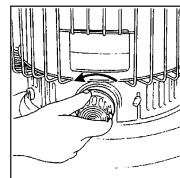

CORTE AUTOMÁTICO

Cuando sea necesario un apagado rápido, presione la perilla de corte automático.

NOTA: Para el apagado de rutina, NO use el "Corte Automático" ni active el dispositivo de "Apagado Automático" sacudiendo la estufa, ya que estos métodos pueden provocar olor no deseado, hollín y humo. Para el corte normal se debe usar solo la perilla de ajuste de la mecha.

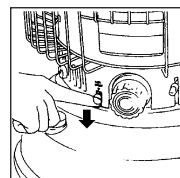

CUIDADO Y MANTENIMIENTO

Como sucede con cualquier aparato de buena calidad, ocasionalmente es necesario algo de mantenimiento preventivo y correctivo. Lea por favor cuidadosamente la sección siguiente para poder disfrutar de los mayores beneficios de su estufa.

INSPECCIÓN Y LIMPIEZA DE LA MECHA

NOTA: Uno de los componentes más simples pero importantes de su estufa es la mecha. Si se le da una adecuada atención, la mecha durará al menos una temporada de calefacción dependiendo de la calidad del combustible usado, y posiblemente más; para ello será útil realizar ciertas operaciones rutinarias de mantenimiento en la mecha.

LA MECHA DE ESTA ESTUFA DEBE SER DESCARBONIZADA MINIMO UNA (1) VEZ A LA SEMANA.

PROCESO DE DESCARBONIZACION.

1. Cuando el indicador de combustible indique "vacío", pero la estufa continua encendida, retírela al exterior y déjela que se apague completamente sola.
2. Después de quince (15) a veinte (20) minutos, vuelva a encenderla, sin echarle combustible, y déjela que se apague nuevamente sola.

NOTA: Si usted quema la mecha en el exterior, asegúrese de que la estufa no este expuesta a corriente de aire fuerte durante este procedimiento.

UBICACIÓN

NOTA: Esta estufa está diseñada para ser usada a no más de 1.300 metros sobre el nivel del mar. Consulte con su distribuidor en caso contrario.

1. Saque la estufa desde su caja con cuidado para evitar dañarla.
2. Saque todo el material de embalaje de la estufa.
3. Asegúrese de que todos los tornillos estén apretados y que todas las piezas vengan intactas.
NOTA: Guarde la caja y todos los materiales de embalaje para cuando necesite guardar la estufa en el futuro.
4. Cuando ubique la estufa para usarla, manténgala apartada de las paredes y de todos los demás materiales como se ilustra a continuación.

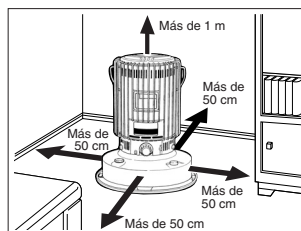

5. El piso debe ser firme y estar absolutamente a nivel. Reubique la estufa si no está a nivel.

NOTA: Si su estufa no está sobre una superficie a nivel, cambie su ubicación.

No intente nivelarla con libros u otros objetos.

INSPECCIÓN DEL IGNITOR DEL DISPOSITIVO DE ENCENDIDO

Si la mecha no enciende o resulta difícil encenderla, vea si el filamento del dispositivo de encendido está roto.

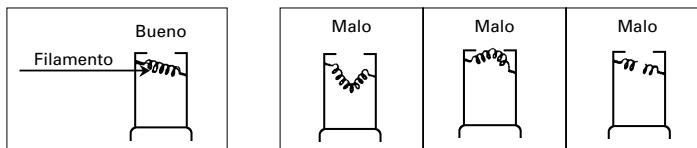

Si se descubre que el ignitor del dispositivo de encendido está mala, cámbiela como se describe en la página 14.

LIMPIEZA DE LA ESTUFA

1. Limpieza de la cubierta externa y el depósito de combustible.

Limpie la superficie de la cubierta externa y el depósito de combustible con un paño suave.

Las manchas se pueden sacar con un paño y una solución jabonosa suave.

No use escobillas de lavado o abrasivos fuertes.

2. Protección de cromo

Se puede usar un pulidor de metal no abrasivo con un paño suave para pulir la protección.

REVISIÓN DEL DISPOSITIVO DE APAGADO AUTOMÁTICO

Pruebe el funcionamiento del extintor automático por completo. Un buen momento para revisar esto es antes de encender la estufa.

1. Gire el regulador de la mecha en el sentido de las agujas del reloj hasta que se detenga (en la misma forma en que se enciende la estufa).

2. Presione el dispositivo de corte automático y asegúrese de que la mecha haya bajado.

3. Repita el paso 1 y luego sacuda la estufa y asegúrese de que el dispositivo de apagado automático funcione.

CAMBIO DE PARTES

REEMPLAZO DE LA MECHA

USE SOLO MECHAS TOYOTOMI LEGÍTIMAS COMO REPUESTO. USAR MECHAS ALTERNATIVAS PUEDE REDUCIR EL RENDIMIENTO Y LA SEGURIDAD.

ADVERTENCIA: Antes de desarmar la estufa, deje enfriar por completo.

1. Suelte el dispositivo de apagado automático presionando la perilla de corte automático.

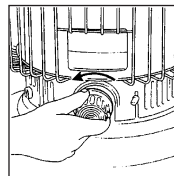

2. Saque los tres (3) tornillos de mariposa sujetando la cubierta de la estufa y levante la cubierta. Saque las pilas desde su compartimiento.

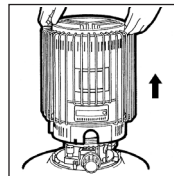
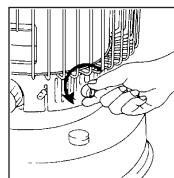

3. Saque las cuatro (4) tuercas de mariposa de alrededor del regulador de la mecha. Levante el regulador de la mecha desde la estufa mientras la mueve hacia atrás y adelante ligeramente.

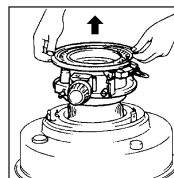

4. Pase dos dedos entre la banda de color naranja de la mecha y la camisa plateada de la mecha adherida al regulador de la mecha. Levante los pasadores de la mecha para sacarlos de sus ranuras en la camisa de la mecha. Después de levantar los tres (3) pasadores de sus ranuras, pliegue la mecha y sáquela. Vuelva a colocar la camisa de la mecha en el regulador de la mecha para proteger la camisa contra daños.

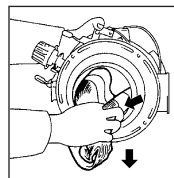

5. Coloque el regulador de la mecha a un lado. Luego, alinee las tres (3) aberturas del regulador de la mecha: 1) las aberturas de la camisa, 2) las ranuras diagonales de la parte fija del regulador de la mecha y 3) las ranuras de las partes móviles del regulador de la mecha controlado por la perilla del regulador de la mecha.

ADVERTENCIA: NUNCA vuelva a poner la camisa dada vuelta.

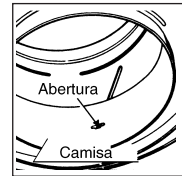

6. Pliegue la mecha nueva en cuatro e insértela en el regulador de la mecha desde la parte de abajo del regulador de la mecha. Coloque uno de los pasadores en una de las aberturas alineadas. Si tiene dificultades para hacer esto, gire suavemente la perilla de ajuste de la mecha en el sentido de las agujas del reloj. Luego inserte los otros dos pasadores girando la perilla de ajuste de la mecha si fuera necesario. No doble la camisa.

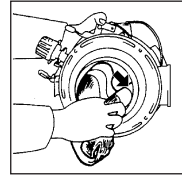

7. Finalmente, presione suavemente la mecha en toda su circunferencia contra el regulador para asegurar que quede firme en su lugar.

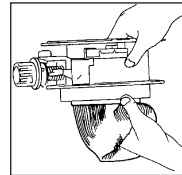

8. Baje el regulador de la mecha hacia el depósito de combustible, guiando la parte posterior de la mecha, de modo que encaje en el tubo de aire primario y quede puesta de manera pareja en su lugar.

Dirija la perilla del regulador de la mecha hacia delante de la estufa y asegure que el regulador de la mecha quede centrado sobre los pasadores del depósito de combustible.

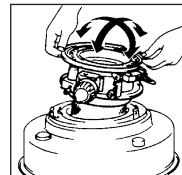

NOTA: El espacio entre el regulador de la mecha y el tubo de aire primario debe ser igual en toda su circunferencia.

NOTA: Asegúrese de que la parte superior del regulador de la mecha y la parte superior del tubo de aire primario tengan la misma altura. Si están desparejos, la llama también tenderá a ser despareja.

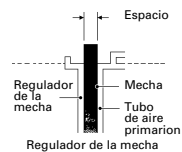

9. Apriete las cuatro (4) tuercas de mariposa alrededor del regulador de la mecha.

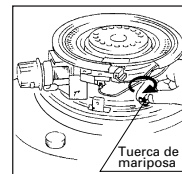

10. Gire la perilla del regulador de la mecha para asegurarse de que la mecha se mueva suavemente hacia arriba y hacia abajo.

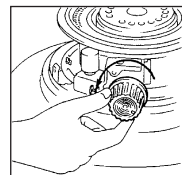

DESPUÉS DE CAMBIAR LA MECHA, VERIFIQUE LA OPERACIÓN DEL DISPOSITIVO DE APAGADO AUTOMÁTICO

La altura de la mecha en la posición ① del mecanismo para extender la vida útil de la mecha debe ser de 8 mm cuando la perilla del regulador de la mecha esté girada por completo en la dirección de las agujas del reloj. Asegúrese de verificar esto.

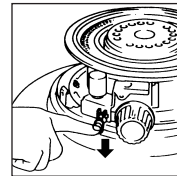

NOTA: Siempre recuerde que debe partir con una mecha nueva en la posición ① del mecanismo para extender la vida útil de la mecha.

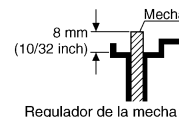

NOTA: Si la mecha no se mueve con suavidad y facilidad, o la altura de la mecha en la posición ① no está en el rango de 7 a 8 mm, no use la estufa. Desarme y repita los pasos 5 a 10.

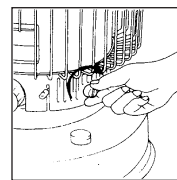

11. Vuelva a colocar la cubierta de la estufa en el depósito de combustible y asegure en su posición con tres (3) tornillos de mariposa. Vuelva colocar las pilas en su compartimento.

12. Una vez más, verifique la operación adecuada del dispositivo de apagado automático.

NOTA: Antes de encender una mecha nueva por primera vez, lleve la mecha a su posición más baja para permitir que se sature con kerosene por alrededor de cuarenta y cinco (45) minutos.

CAMBIO DEL IGNITOR DEL DISPOSITIVO DE ENCENDIDO

USE SOLO IGNITOR DE ENCENDIDO TOYOTOMI LEGÍTIMAS. EL USO DE IGNITOR ALTERNATIVAS PUEDE REDUCIR SERIAMENTE EL RENDIMIENTO Y LA SEGURIDAD.

ADVERTENCIA: Antes de cambiar el ignitor, deje enfriar la estufa por completo.

1. CAMBIE LAS PILAS

Cuando la bobina del dispositivo de encendido ya no brille lo suficiente como para encender la mecha, cambie las pilas. Si no se recupera el brillo apropiado, es probable que la bobina esté mala.

2. CAMBIE EL IGNITOR DEL DISPOSITIVO DE ENCENDIDO

- a) Saque las pilas desde su compartimiento.
- b) Desmonte la estufa como se describe en los puntos 1 y 2 de la sección anterior.
- c) Para sacar el ignitor, presiónela y dóblela en cualquier dirección mientras sujeta los lados del receptáculo con la otra mano.
- d) Coloque el ignitor nueva empujándola hacia el receptáculo y girándola.
- e) Vuelva a montar la estufa como se describe en el punto 11 de la sección anterior.

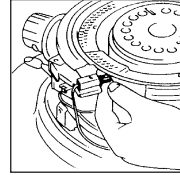

CAMBIO DE LA VENTANILLA DE MICA

ADVERTENCIA: Antes de cambiar la ventanilla de mica, deje enfriar la estufa por completo.

1. Saque el tornillo del marco de la ventanilla de mica y levante la ventanilla para sacarla.

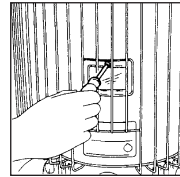

2. Alinee la ranura de la ventanilla de mica con la abertura del marco de la ventanilla de mica. Inserte la lengüeta del marco de la ventanilla de mica en la ranura de la cubierta externa. Vuelva a poner el tornillo.

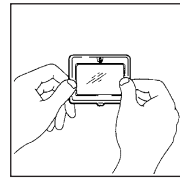

ALMACENAMIENTO

Al finalizar cada temporada de calefacción o cuando usted tenga pensado no usar la estufa por un periodo prolongado, se recomienda el siguiente procedimiento.

1. LIMPIE LA MECHA Y LA ESTUFA

Siga las instrucciones que aparecen en el punto 2 de la sección "INSPECCIÓN Y LIMPIEZA DE LA MECHA".

2. VACIE EL DEPÓSITO DE COMBUSTIBLE

Después de haber quemado su estufa en seco siempre queda una pequeña cantidad de kerosene en el depósito de combustible, el cual debe ser eliminado para evitar la contaminación cuando la estufa se vuelve a llenar con combustible en una fecha posterior. Para hacer esto, saque la tapa del depósito de combustible, incline la estufa hacia usted e inserte una pequeña jeringa en la parte de más abajo del depósito de combustible. Vacíe el depósito por completo antes de guardar.

3. SAQUE LAS PILAS DESDE SU COMPARTIMIENTO

4. GUARDE LA ESTUFA

La caja de cartón original es el mejor lugar para guardar su estufa. Si no tiene los materiales originales de embalaje, cubra la estufa con una bolsa plástica grande y guarde en un lugar seco.

DETECCIÓN DE FALLAS

PROBLEMA	CAUSA	SOLUCIÓN	PÁGINA
La mecha no enciende	No hay combustible.	Revise el medidor de combustible y agregue combustible si fuera necesario.	7
	El ignitor del dispositivo de encendido no enciende.	Revise las conexiones de alambres; cambie las pilas y cambie la bobina si fuera necesario.	6 11, 15
	Agua en el kerosene, kerosene de mala calidad	Vacíe el depósito. Ponga una mecha nueva. Llène de nuevo con kerosene nuevo y limpio. -	13
Humo u olor	La cámara de calor se inclina o no está bien asentada.	Mueva la manilla de alambre hasta que la cámara quede bien asentada y se mueva con suavidad hacia la izquierda y derecha.	8
	Mecha demasiado alta.	Reduzca la altura de la mecha girando la perilla del regulador de la mecha en el sentido opuesto al de las agujas del reloj. Verifique la posición del mecanismo para extender la vida útil de la mecha.	9
	Mecha sucia.	Limpie la mecha como se indica en la sección "Cuidado y Mantenimiento".	11
	Corrientes de aire.	Cambie de lugar la estufa.	2
	Combustible contaminado/kerosene de mala calidad.	Vacíe el depósito y enjuague con kerosene limpio. Ponga una mecha nueva. Llène de nuevo con kerosene nuevo y limpio.	11 13
Llama titilante, se desvanece o es baja	Mecha sucia.	Limpie la mecha como se indica en la sección "Cuidado y Mantenimiento". Si fuera necesario, cambie la mecha.	11 13
	Agua en el kerosene, kerosene de mala calidad.	Vacíe el depósito y enjuague con kerosene limpio. Ponga una mecha nueva. Llène de nuevo con kerosene limpio.	11 13
	Mecha demasiado baja como para mantener una llama buena.	Lleve el mecanismo para extender la vida útil de la mecha al paso ② o ③. Si ya está en el paso ③ cambie la mecha.	9 13
Cuesta girar la perilla del regulador de la mecha	Mecha sucia.	Limpie la mecha como se indica en la sección "Cuidado y Mantenimiento".	11
	Kerosene de mala calidad.	Vacíe el depósito y enjuague con kerosene limpio. Ponga una mecha nueva. Llène de nuevo con kerosene nuevo y limpio.	11 13
	Mecanismo dañado.	Contacte a su distribuidor para solicitar servicio técnico.	
Llama demasiado alta	Combustible contaminado con bencina u otro material altamente inflamable.	Apague la estufa DE INMEDIATO. Inspeccione todos los componentes para ver si hay algún daño. Vacíe el depósito y enjuague con kerosene limpio. Ponga una mecha nueva. Llène de nuevo con kerosene nuevo y limpio.	3 11 13
	Mecha muy alta.	Verifique la posición del mecanismo para ampliar la vida útil de la mecha.	9

GARANTIA LIMITADA

La Garantía Limitada es extendida al comprador original de esta estufa Toyotomi y cubre cualquier defecto material o técnico por un periodo de 12 meses desde la fecha de compra. Comercial e Importadora BBR S.A.

Asume la responsabilidad de reparar o reemplazar, a nuestra discreción, cualquier componente o unidad defectuosa, si el reclamo es hecho durante los 12 meses siguientes a la compra. (los costo de envío no están cubierto por esta garantía)

Esta garantía no cubre lo siguiente:

1. Equipo no usado o mantenido en conformidad con las instrucciones incluidas con su estufa o daños ocurridos después de la compra.
2. El uso de combustible inapropiado.
3. Baterías (pilas).
4. Mechas
5. Ignitor.
6. Bomba manual.
7. Cualquier daño producido por mal uso.
8. El uso de partes y accesorios no autorizados.

Las restricciones y limitaciones de esta garantía están condicionadas a las leyes locales vigentes en el país o estado donde fue adquirida.

PARA HACER EFECTIVA SU GARANTIA:

Inscríbala, ingresando los datos requeridos en la sección "Garantía" en:

www.toyotomi.cl

o

Contacte su distribuidor o Servicio Técnico Autorizado más cercano.



BBR S.A.
AV.LAS CONDES 14141 LOCAL 11
FONO (2) 2174262