

TOYOTOMI



Manual de Instrucciones

Versión Español

SteamIron

Plancha a Vapor

PA2264-CER

1

Advertencias de seguridad

Cuando utilice su plancha, precauciones básicas de seguridad deben ser siempre seguidas, incluyendo las siguientes:

1. Lea atentamente todas las instrucciones antes de usar.
2. Use esta plancha solo para el uso para el cual fue diseñada.
3. Para proteger contra riesgo de descarga eléctrica, no sumerja la plancha en agua u otro líquido.
4. La plancha a vapor debe siempre colocarse en "Min" antes de ser enchufada o desenchufada. Desconecte de la red eléctrica tirando del enchufe, nunca del cordón.
5. No permita que el cable entre en contacto con superficies calientes. Permita que la plancha se enfríe completamente antes de guardar.
6. Siempre desconecte la plancha de la corriente eléctrica cuando la rellene o vacíe de agua o cuando no la esté usando.
7. Quemaduras pueden ocurrir al tocar metal caliente, agua caliente o vapor, tenga cuidado cuando utilice la plancha girada al revés.
8. Si la plancha a vapor no está operando normalmente, desconecte de la fuente eléctrica. Contacte al servicio técnico más cercano.
9. El aparato está diseñado para reposar en forma vertical. No deje la plancha a vapor desatendida cuando esté encendida. No coloque la plancha en superficies desprotegidas aun cuando se encuentre en posición vertical.
10. Si el cable eléctrico se ha dañado, debe ser reemplazado por el fabricante o un servicio técnico autorizado.
11. Este aparato no debe ser usado por personas (adultos o niños) con su capacidad física, psíquica o sensorial reducida, ni por quienes no tengan los conocimientos y la experiencia necesarios, a menos que sean supervisados o instruidos acerca del uso del aparato por una persona responsable de su seguridad.
12. Asegúrese de que los niños no jueguen con este aparato.
13. La plancha debe ser utilizada en una superficie estable.
14. La plancha no debe ser dejada desatendida cuando está conectada a la corriente eléctrica.

2

Instrucciones de uso

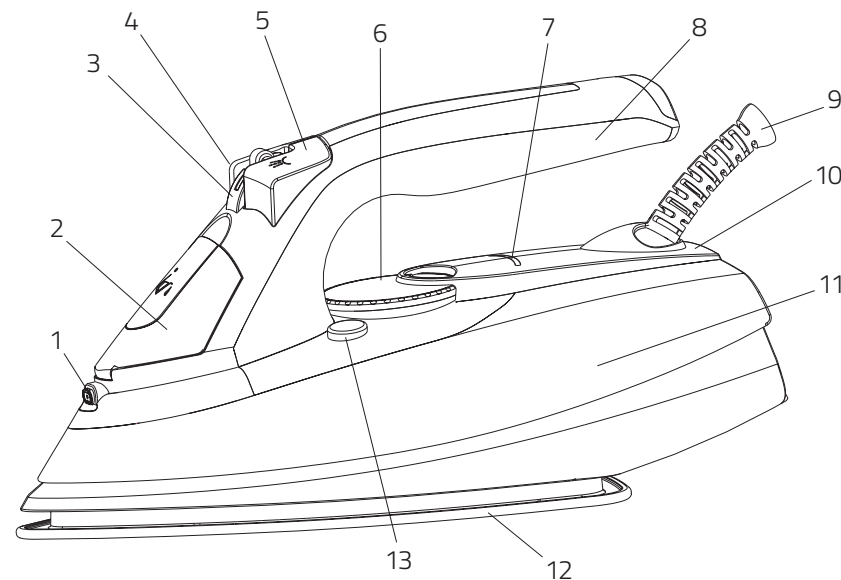

- | | |
|---|--|
| 1. Rociador | 7. Luz Indicadora de Temperatura |
| 2. Tapa Abertura de Llenado | 8. Mango Ergonómico |
| 3. Control de Vapor
(Vapor y No Vapor) | 9. Cable de Alimentación |
| 4. Botón Golpe de Vapor | 10. Cubierta Trasera |
| 5. Botón Rociador | 11. Depósito de Agua |
| 6. Control de Temperatura | 12. Base Cerámica |
| | 13. Botón de Auto Limpieza
(SELF CLEAN) |

PRECAUCIONES IMPORTANTES

PARA HACER BUEN USO DE SU APARATO, LEA LAS INSTRUCCIONES CON ATENCIÓN Y VEA LAS ILUSTRACIONES ANTES DE USARLA.

1. Chequee que el voltaje del producto coincida con el de la corriente eléctrica.
2. La plancha no debe ser utilizada si hay signos visibles de daño o si tiene filtraciones. La plancha debe ser enviada al proveedor o a un servicio técnico autorizado.
3. Desenvuelva completamente el cable eléctrico.
4. Siempre desconecte la plancha cuando no la esté utilizando, aun cuando solo sea por un corto periodo de tiempo. Desconecte desde el enchufe y déjela verticalmente apoyada en su base de apoyo.
5. Asegúrese que los niños no toquen la plancha caliente y que no tiren del cable.
6. Siempre desconecte la plancha antes de llenarla o remover el exceso de agua.
7. Nunca sumerja la plancha en agua.
8. La plancha debe ser utilizada en una tabla de planchado estable.

OPERACIÓN

Instrucciones especiales

Para evitar sobrecargas eléctricas, no enchufe ningún otro aparato de gran consumo eléctrico a la misma línea de electricidad.

Sugerencias previas a la primera vez en que se utilice la plancha:

1. Ciertas partes de la plancha han sido ligeramente engrasadas por lo tanto la plancha puede desprender una pequeña cantidad de humo cuando se enchufa la primera vez. Esto cesará rápidamente.
2. Antes de utilizar la plancha la primera vez, remueva el protector plástico desde la base (en caso de tenerlo) limpie la base con un paño suave.
3. Conserve la base lisa. No la utilice sobre objetos metálicos (Tablas metálicas, botones, cierres, etc.).

Seleccionar Temperatura

1. Enchufe la plancha a la corriente.
2. Cuando seleccione una temperatura, se encenderá la luz indicadora de temperatura hasta que la plancha llegue a la temperatura deseada.
3. Rote el control de temperatura hasta que esté frente a la señal correspondiente según las siguientes telas a planchar:
 - Posición para nylon y acetato
 - Posición para lana, seda o mezclas
 - Posición para algodón o lino (vapor)
4. La posición de temperatura para planchado a vapor comienza en el símbolo de vapor  a través de toda la zona gris del control. La cantidad de vapor va en aumento con la temperatura hasta la posición Max.

Recomendaciones adicionales

1. Chequee las instrucciones de planchado en la etiqueta de su ropa.

Planchado en Seco

1. Enchufe la plancha en la corriente.
2. Coloque el control de vapor en la posición de no vapor .
3. Gire el control de temperatura para elegir el programa de planchado adecuado. Espere que la plancha se caliente hasta la temperatura deseada.
4. Al finalizar de planchar gire el control de temperatura hasta MIN y desenchufe la plancha.

Como rellenar el depósito de agua

1. Desconecte la plancha.
2. Coloque el control de vapor en no vapor .
3. Llene el estanque a través de la apertura de llenado. Para un funcionamiento óptimo se recomienda el uso de agua destilada.
4. No almacene la plancha con agua en el depósito de agua.

Planchado a vapor

1. Llene la plancha como se describe en la sección "como rellenar el depósito de agua".
2. Enchufe la plancha al toma de corriente.
3. El planchado a vapor es solamente posible cuando el control de temperatura se encuentra en la zona gris, que comienza en la posición de vapor .
4. Espere hasta que la luz piloto se apague, lo que indica que la temperatura seleccionada se ha alcanzado.
5. Cuando el planchado haya terminado o durante pausas, coloque la plancha en su posición vertical.
6. Desconecte la plancha del toma de corriente. Vierta afuera el agua remanente y deje la plancha a enfriar.

Spray

1. El spray puede ser utilizado en cualquier posición, tanto en planchado en seco como a vapor.
2. Presione el botón spray  para esta función.
Nota: Este botón debe ser presionado repetitivamente para comenzar esta función la primera vez.



Golpe de vapor

El golpe de vapor entrega vapor extra para remover arrugas persistentes.

1. Coloque el selector de temperatura en la zona gris, a mayor temperatura mayor cantidad de vapor, y espere hasta que la luz piloto se apague. Presione el botón golpe de vapor .
2. Espere por algunos segundos para que el vapor penetre la fibra antes de presionar de nuevo.
Nota: Para la mejor calidad de vapor, no utilice más de 3 veces sucesivas el golpe por vez. Varias acciones de bombeo se requieren para comenzar esta función. Excesiva utilización de esta función causará que la plancha se enfríe. Antes de utilizar el golpe de vapor, asegúrese que la luz piloto esté apagada.

Planchado vertical

1. Coloque el control de vapor en la posición de vapor . Coloque el control de temperatura dentro del sector gris.

2. Cuelgue la prenda en un lugar que no se dañe por el calor ni la humedad. No la cuelgue en frente de vidrios o espejos.
3. Sostenga la plancha a unos 15 cms de distancia y apriete el botón de golpe de vapor  para liberar vapor sobre la prenda a planchar. Permita que pasen al menos 2 segundos entre cada presión del botón.
4. Apague la plancha y coloque el control de vapor a la posición de no vapor . Al terminar de planchar apague y desenchufe la plancha de la corriente.
5. Vacíe el agua del estanque.

Auto-limpieza

De forma de remover incrustaciones e impurezas, aplique el sistema de auto-limpieza al menos una vez al mes.

1. Llene la mitad del depósito de agua con agua.
2. Coloque el control de vapor en su posición de no vapor .
3. Enchufe la plancha al toma de corriente.
4. Coloque el control de temperatura en el máximo.
5. Cuando la luz piloto se apague, o sea cuando la plancha haya alcanzado la temperatura seleccionada.
6. Desenchufe la plancha, y sostenga el aparato horizontalmente sobre un fregadero.
7. Deje apretado el botón de autolimpieza, agua caliente y vapor saldrá de la base de la plancha, sacuda levemente la plancha de forma de enjuagar las impurezas e incrustaciones. Repita el proceso desde el punto 3 en caso de quedar agua en el depósito.
8. Coloque la plancha en su posición vertical y enchufe la plancha al toma de corriente, caliente la plancha nuevamente.
9. Mueva la plancha sobre un paño de algodón limpio, el agua remanente en la plancha se evaporará de la base.

Limpieza

1. Desconecte el aparato del toma de corriente, antes de limpiar.
2. No utilice productos disolventes o abrasivos para limpiar la plancha, limpie con un paño húmedo.

3

Problemas, razones y soluciones



Plancha emite olor o humo

La plancha emite olor la primera vez que es encendida. Aceites utilizados durante su manufactura deben ser quemados, luego espere por 10 minutos para que el olor desaparezca.



La plancha no se calienta

La plancha debe estar en 220-240 voltios y en toma de corrientes adecuados para el enchufe. El control de temperatura se debe ajustar a la temperatura deseada.

No genera vapor

El depósito de agua puede estar vacío. Gire el control de vapor a no vapor  y añada agua. Deje que la plancha se caliente, y luego ajuste el control de vapor a la posición de vapor .

Golpe de vapor no funciona

El depósito de agua debe estar lleno en al menos 1/4 de su capacidad. La temperatura debe estar ajustada a la posición de vapor . Permita una breve pausa entre cada vez que presione. Asegúrese de soltar totalmente el botón de golpe de vapor .

No funciona el spray

El depósito de agua debe estar lleno en al menos 1/4 de su capacidad. Rellene el depósito de agua como se describe en la sección "Cómo rellenar el depósito de agua".

La plancha gotea

El control de vapor debe colocarse en no vapor  hasta que la plancha este caliente. La temperatura está demasiado baja para producir vapor. Puede haberse utilizado demasiado el golpe de vapor, permita que la plancha se caliente nuevamente.

CARACTERÍSTICAS TÉCNICAS

Modelo: PA2264-CER

Tensión: 220 -240 V~

Frecuencia: 50-60 Hz

Potencia: 2200 W

4

Garantía

GARANTÍA

Este producto Toyotomi tiene una garantía de 24 meses desde la fecha de compra en cuanto a errores de fabricación, de materiales y de calidad. Esta garantía sólo será válida si se siguen las indicaciones de las instrucciones de uso. En caso de producirse daños por mal uso o uso inadecuado, o por haber utilizado servicios de personas no autorizadas, la garantía perderá su vigencia.

La presente póliza de garantía no se hará efectiva de producirse cualquiera de las siguientes situaciones:

- Daños, roturas, o defectos de funcionamiento provocadas por un hecho imputable al consumidor y/o terceros.
- La garantía no cubre partes quebradas o accesorios dañados.
- Dar al producto un uso comercial o industrial.
- Conexión incorrecta del producto a la red de energía domiciliaria.
- Maltrato, desconocimiento, y/o desobediencia a la instrucciones y advertencias del producto, (lea cuidadosamente el manual de instrucciones y advertencias del producto) o recambio de piezas o partes legítimas o alternativas de cualquier tipo efectuadas por personal no autorizado o, en general cualquier condición de uso que el sentido común indique riesgo de daño para el artefacto o para el consumidor.

Para hacer efectiva esta póliza de garantía, en conformidad a lo dispuesto en el inciso 6 del artículo 21 de la ley 19.496 deberá llevar el producto, junto con la boleta de compra, al servicio técnico Toyotomi.

TOYOTOMI brand is officially registered by Toyotomi Co., Ltd., in Japan

IMPORTADO POR TOYOTOMI CHILE

FONO: 600 586 5000

e-mail: info@toyotomi.cl

SERVICIO TÉCNICO TOYOTOMI

FONO: 600 586 5000

e-mail: serviciotecnico@toyotomi.cl

www.toyotomi.cl

TÖYÖTÖMI

www.toyotomi.cl