

# **TŌYŌTŌMI**

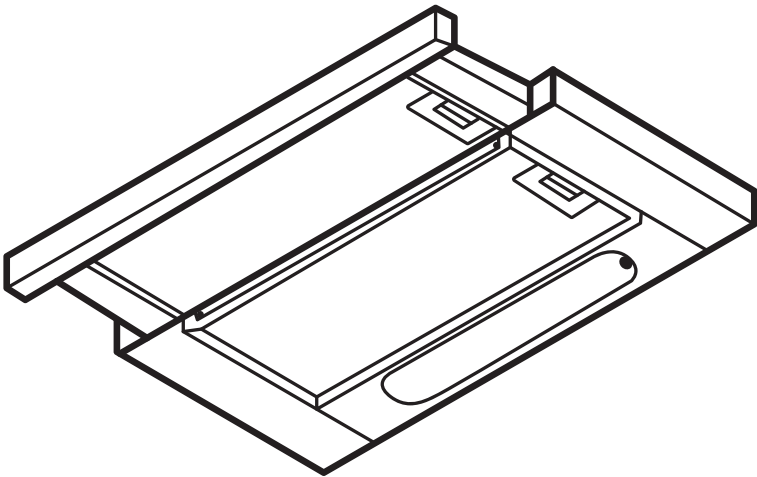

## **Manual de Instrucciones**

Versión Español

## **Campana Retráctil**

TECARETAI

**Estimado cliente,**

Gracias por confiar en nuestros productos Toyotomi.

Lea atentamente las indicaciones de este manual antes de usar su producto y luego conserve el documento para que pueda aclarar sus dudas cuando sea necesario.

NOTA: Este manual de instrucciones sirve para varios modelos de productos. Puede que su equipo no cuente con algunas de las funciones descritas en el manual.

\*Las imágenes que aparecen en el manual del producto son referenciales.

# ÍNDICE DE CONTENIDOS

Instrucciones de seguridad.....	4
Instalación.....	6
Funcionamiento.....	8
Mantenimiento.....	9
Guía gráfica de ejemplos.....	10
Garantía.....	23

## ADVERTENCIAS

Lea y siga todas las instrucciones de seguridad y uso antes de utilizar este producto.

Conserve estas instrucciones para una consulta futura.

### IMPORTANTE

Atégase estrictamente a las instrucciones del presente manual. Se declina cada responsabilidad por eventuales inconvenientes, daños o incendios provocados al aparato originados por la inobservancia de las instrucciones colocadas en este manual.

La campana extractora ha sido ideada para la aspiración de humos y vapores producidos durante la cocción y para el uso doméstico. La campana puede ser diferente con respecto a los dibujos de este manual, aunque las instrucciones para su uso, la manutención y la instalación son las mismas.

- Es importante guardar este manual para poder consultar si fuera necesario. En el caso de venta, de inutilidad o de mudanza, asegurarse que quede junto al producto.
- Leer atentamente las instrucciones: contiene información importante sobre la instalación, el uso y la seguridad.
- No realizar variaciones eléctricas o mecánicas en el producto o en el tubo de escape.



### Atención!

**No conectar el aparato a la red eléctrica hasta que la instalación haya sido completada.**

- Antes de cualquier operación de limpieza o mantenimiento, desenchufar la campana o el interruptor general de la casa.
- Todas las operaciones de instalación y mantenimiento se deben realizar utilizando guantes de trabajo.
- El aparato no está destinado para el uso por parte de los niños o personas con problemas físicos o mentales y sin experiencia y conocimientos a menos que sea bajo la supervisión de profesionales, o por una persona responsable de su seguridad.
- Los niños deben ser controlados para evitar que jueguen con el aparato.
- Nunca utilizar la campana sin la parrilla correctamente montada.
- La campana no debe ser nunca utilizada como plano de apoyo.
- La cocina debe poseer suficiente ventilación cuando la campana es utilizada conjuntamente con otros aparatos a gas u otros combustibles.
- El aire aspirado no debe ser mezclado en un conducto para descarga de humo producidos por aparatos a gas u otros combustibles.
- Nunca cocinar alimentos con llama alta por debajo de la campana.
- El uso de las llamas libres puede provocar daños a los filtros y dar lugar a incendios, por lo tanto evitar en cada caso.
- Las frituras deben ser cocinada bajo control para evitar que el aceite recalentado prenda fuego.

- Las partes accesibles de la campana pueden calentarse cuando se usan junto a aparatos para la cocción.
- Atenerse estrictamente a las reglas de las autoridades locales en cuanto a las medidas técnicas y de seguridad que se deben adoptar para la descarga de humo.
- Si el cable de alimentación está dañado, debe ser sustituido por un cable o conjunto especial suministrado por el fabricante o por su servicio postventa, esto para evitar riesgo en la instalación y sustitución del cable de alimentación.

## **USO**

**La campana está diseñada para ser utilizada tanto en la forma de extracción como para la forma filtrante de interior.**

### **Modalidad de extracción**

El vapor será evacuado hacia el exterior a través de un tubo de escape introducido en el aro de sujeción que se encuentra arriba de la campana.

El diámetro del tubo de escape debe ser igual al diámetro del aro de sujeción.

En la parte horizontal, el tubo debe tener una ligera inclinación hacia el alto. Conectar la campana en los tubos y en los orificios de escape de pared con diámetro equivalente a la salida del aire (brida de empalme).

El uso de los tubos u orificios de escape de pared con diámetro inferior, determinará una reducción de los rendimientos de la aspiración y un drástico aumento del ruido.

### **Modalidad de re-circulación:**

- Se debe utilizar un filtro de carbón (accesorio no incluido, se debe instalar para la modalidad de re-circulación).
- El aire aspirado viene filtrado antes de ser devuelto a la cocina a través de la parrilla superior.

## INSTALACIÓN

La distancia mínima entre la superficie de cocción y la parte más baja de la campana no debe ser inferior a 50 cm en el caso de cocinas eléctricas y de 65 cm en el caso de cocinas a gas o mixtas.

Si las instrucciones para la instalación del dispositivo para cocinar con gas especifican una distancia mayor, hay que tenerlo en consideración.

### Conexión eléctrica

La tensión de red debe corresponder con la tensión indicada en la etiqueta colocada en el interior de la campana.

Si es suministrada con un enchufe, conectar la campana a un enchufe conforme a las normas en vigor y colocarlos en una zona accesible, aún después de la instalación.

Si no es suministrada con enchufe (conexión directa a la red) o clavija y no es posible situarla en un lugar accesible, aún después de la instalación, colocar un interruptor bipolar de acuerdo con las normativas, para asegurar la desconexión completa a la red en el caso de la categoría de alta tensión III, conforme con las reglas de instalación.

### Atención!

**Antes de reconectar el circuito de la campana a la red y de verificar el correcto funcionamiento, controlar siempre que el cable de red fue montado correctamente.**

### Montaje

- Antes de comenzar con la instalación:
- Asegurarse de que el producto adquirido sea de las dimensiones apropiadas para la zona de instalación escogida.
- Quitar el/los filtro/s al carbón activo (no incluidos). Este(os) va(van) montado(s) nuevamente si se desea utilizar la campana en la modalidad de re-circulación.
- Verificar que en el interior de la campana no hayan (por motivos de transporte) materiales suministrados (como por ejemplo bolsas con tornillos, documentos, etc.), eventualmente quitarlos y conservarlos.
- Si es posible desconectar o quitar muebles debajo y alrededor del área de instalación de la campana para tener una mejor accesibilidad a la pared/al techo, donde será instalada la campana. De todas maneras, proteger los muebles y todas las partes necesarias para la instalación. Escoger una superficie plana y cubrirla con una protección donde apoyar las piezas metálicas.
- Verificar que cerca del lugar de instalación de la campana, esté disponible un enchufe eléctrico y una descarga para el humo hacia el exterior (solo para la versión aspirante).

La campana está dotada con tarugos de fijación adecuados a la mayor parte de paredes/techos. De cualquier modo, conviene consultar a un técnico calificado para tener la certeza de que los materiales son adecuados a la pared/techo.

La pared/techo/mueble, debe ser lo suficientemente fuerte para sostener el peso de la campana. En el caso de presencia de paneles y/o paredes y/o armarios laterales, verificar que el espacio sea suficiente para montar la campana y que sea fácil el acceso al panel de mandos.

## FUNCIONAMIENTO

La campana está dotada de un panel de mandos con control de velocidades de aspiración y control de encendido de la luz para la iluminación del plano de cocción.

### OFF

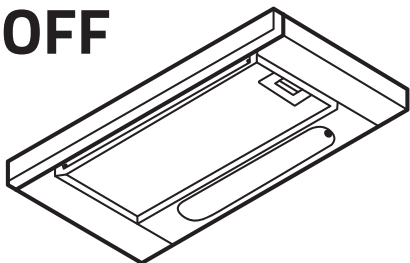

### ON

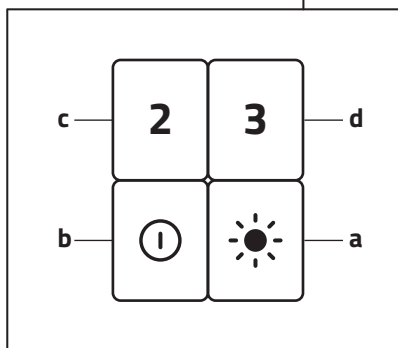
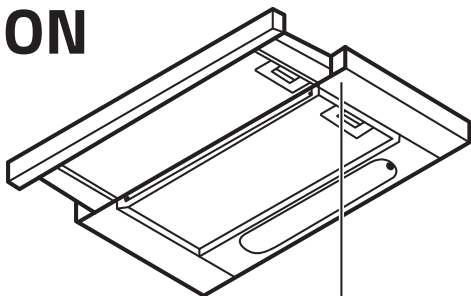

- a.** Interruptor luz
- b.** Interruptor ON / OFF
- c.** Selección velocidad 2
- d.** Selección velocidad 3

Recomendamos encender la campana 5 minutos antes de cocinar y dejarla 15 minutos aproximadamente después de terminar la preparación de alimentos.

## MANTENIMIENTO



### Atención!

**Antes de cualquier operación de limpieza o mantenimiento, retire la campana de la red eléctrica desconectando el enchufe o desconectando el interruptor general de la casa.**

### Limpieza

La campana debe ser limpiada con frecuencia tanto externamente como internamente (con la misma frecuencia con la que se realiza el mantenimiento de los filtros de grasa). Para la limpieza, utilice un paño impregnado de detergente líquido neutro. No utilice productos que contengan abrasivos. ¡NO UTILICE ALCOHOL!

**ATENCIÓN:** De no seguirse las instrucciones dadas para limpiar el aparato y sustituir el filtro, puede producirse un incendio. El fabricante recomienda leerlas y respetarlas atentamente. Toyotomi no se hace responsable de los daños al motor o los incendios provocados en el aparato debido a intervenciones de mantenimiento incorrectas o al incumplimiento de las normas de seguridad proporcionadas.

### Filtro antigrasa (Fig. 10-21)

Retiene las partículas de grasa producidas cuando se cocina. El filtro antigrasa metálico debe limpiarse una vez al mes con detergentes no agresivos, manualmente o bien en lavavajillas a bajas temperaturas y con ciclo breve. Con el lavado en el lavavajilla el filtro antigrasa metálico puede desteñirse pero sus características de filtrado no cambian absolutamente. Para desmontar el filtro antigrasa, tirar de la manija de desenganche de muelle.

### Filtro de carbón activo (accesorio no incluido, se debe instalar para la modalidad de re-circulación, Fig.20)

Retiene los olores desagradables producidos por el cocinado de alimentos. La saturación del carbón activado ocurre después de más o menos un tiempo de uso prolongado, dependiendo del tipo de cocina y de la regularidad de limpieza del filtro de grasa. En cualquier caso es necesario sustituir el acartucho al menos cada 4 meses, NO puede lavarse o reciclarse. Quitar los filtros antigrasa. Aplique un filtro de carbón por lado y engánchelo en la campana extractora. Vuelva a instalar los filtros antigrasa. Consulte disponibilidad en nuestros puntos de venta.

### Sustitución de ampolleta

Desconecte el aparato de la red eléctrica.

**Atención!** Antes de tocar las ampolletas asegúrese de que estén frías. Extraiga el cajón. Quitar la rejilla, sustituir la ampolleta dañada. Utilizar slo ampolletas halógenas con forma de vela Ø35 mm E14 28W. Volver a montar la rejilla. Si la iluminación no funciona, antes de llamar al servicio de asistencia técnica, controlar que las ampolletas estén bien montadas en su sede.

# GÚIA GRÁFICA DE EJEMPLOS



Utilice protección adecuada para evitar accidentes durante la manipulación e instalación del artefacto.

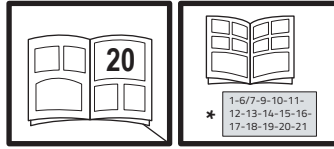

Cuando vea estos íconos, significa que debe observar la figura asociada en la sección **"GUÍA GRÁFICA DE EJEMPLOS"** (en el ejemplo: la figura 20 y en el siguiente, el asterisco indicando varias figuras a consultar).



Figura 1

## GÚIA GRÁFICA DE EJEMPLOS



## GÚIA GRÁFICA DE EJEMPLOS

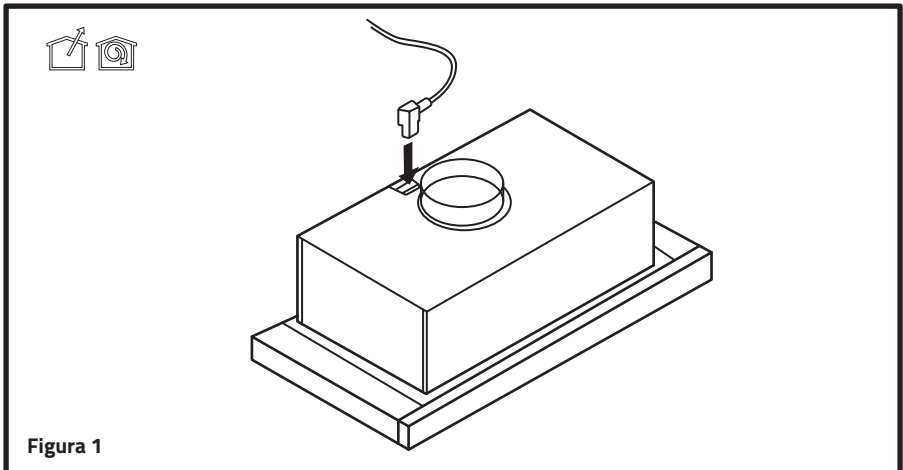
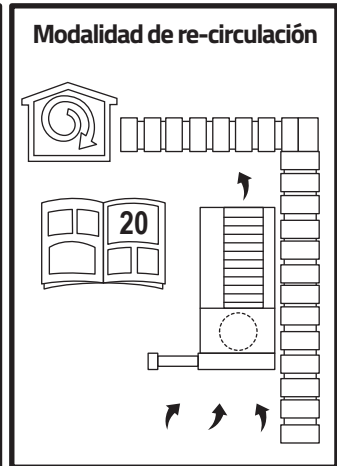
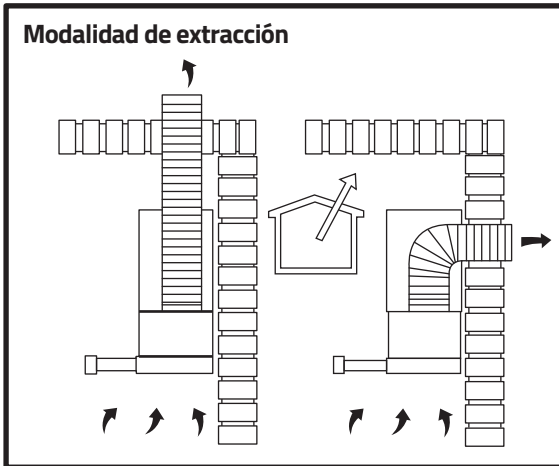
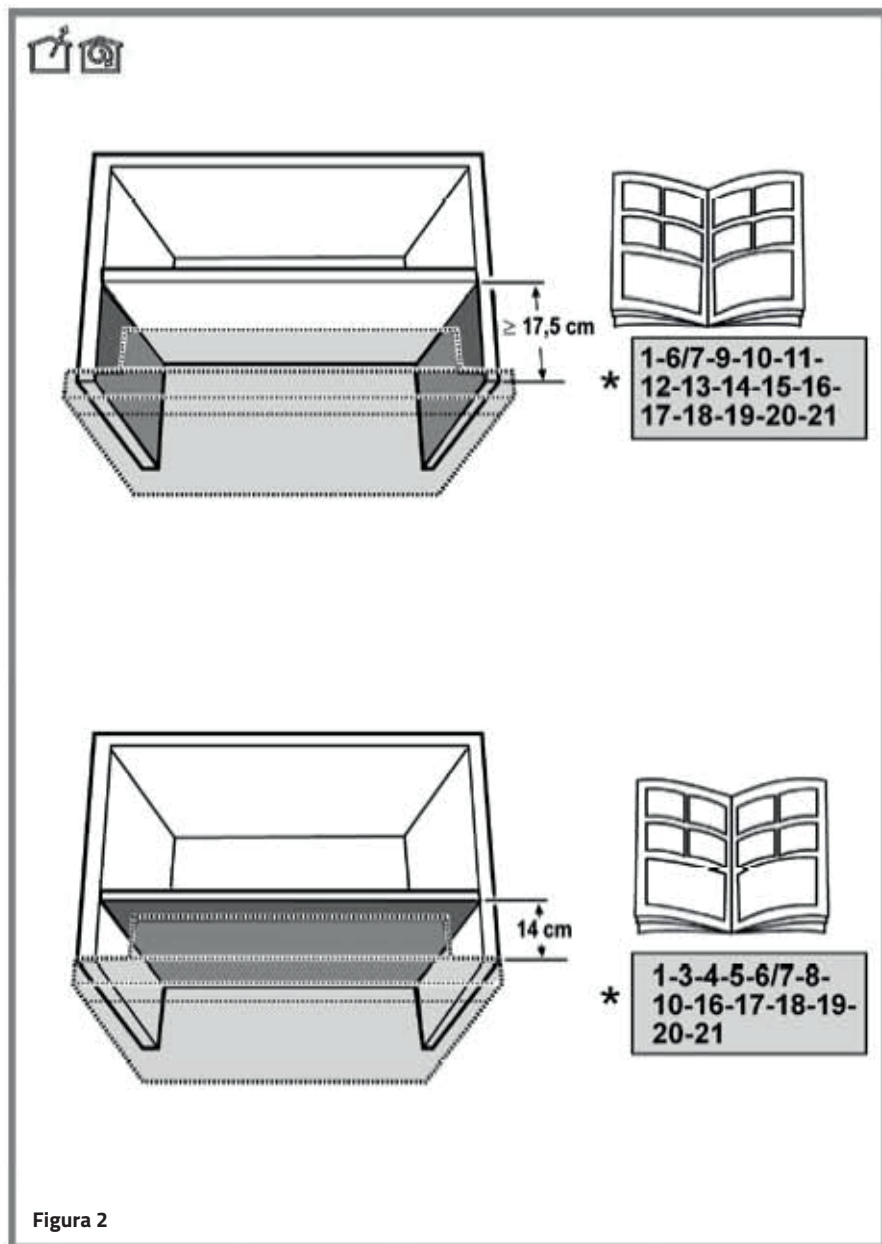
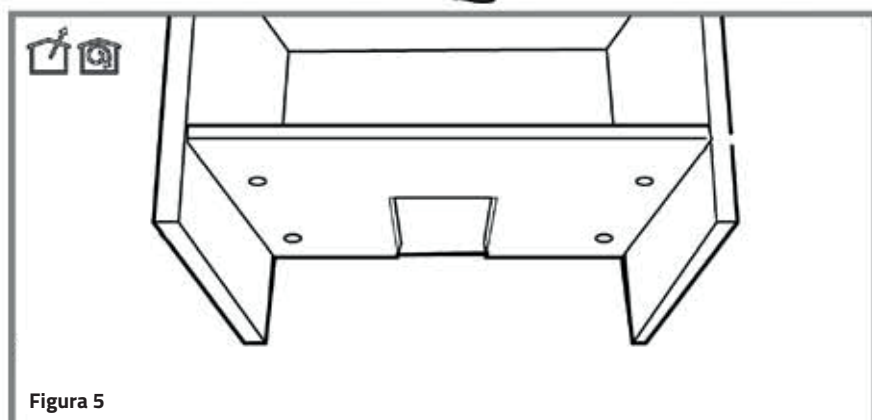
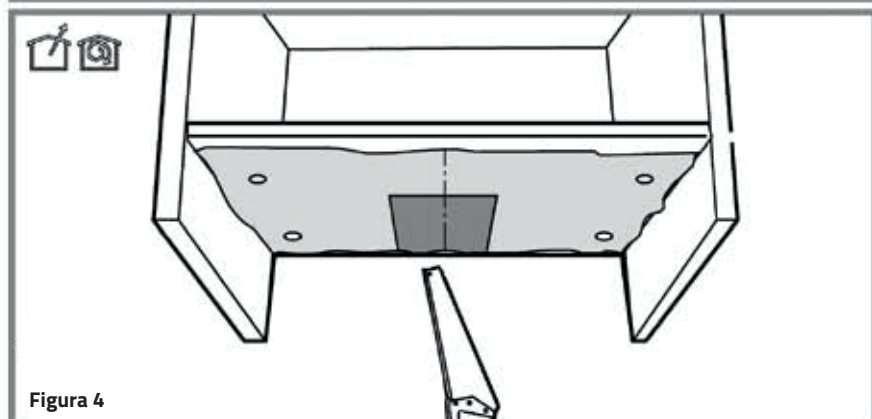
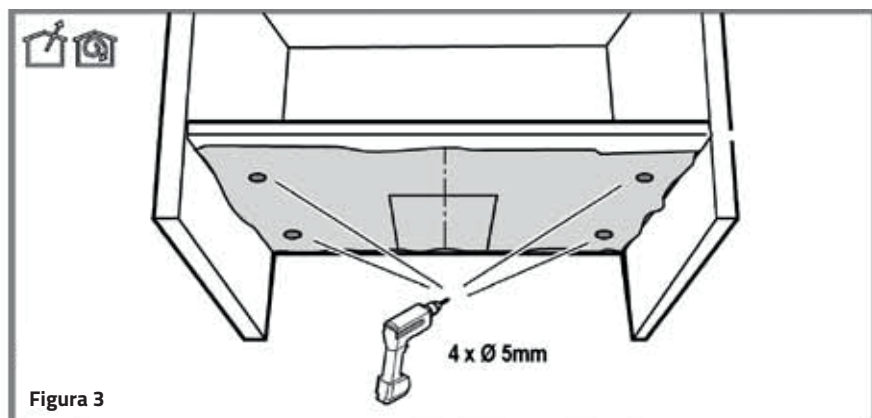

## GÚIA GRÁFICA DE EJEMPLOS

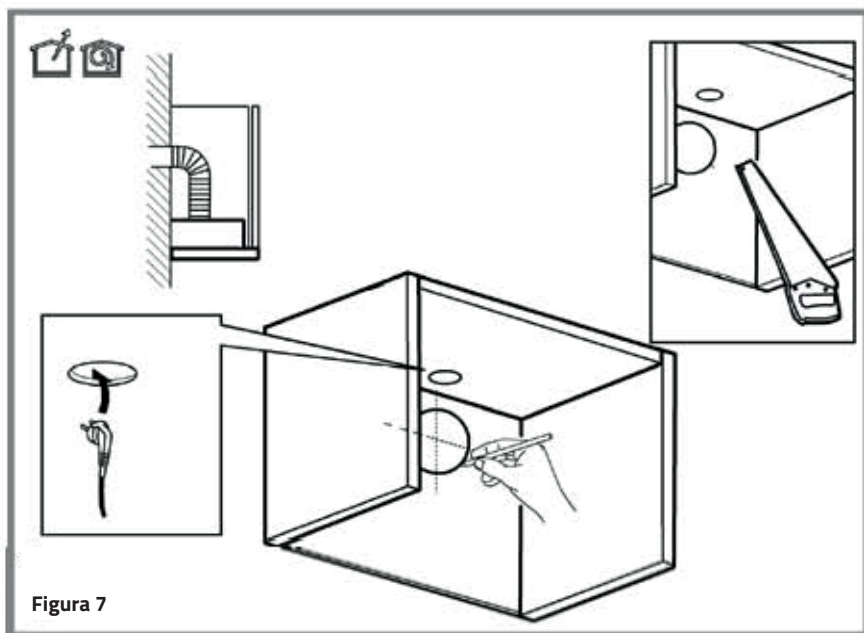
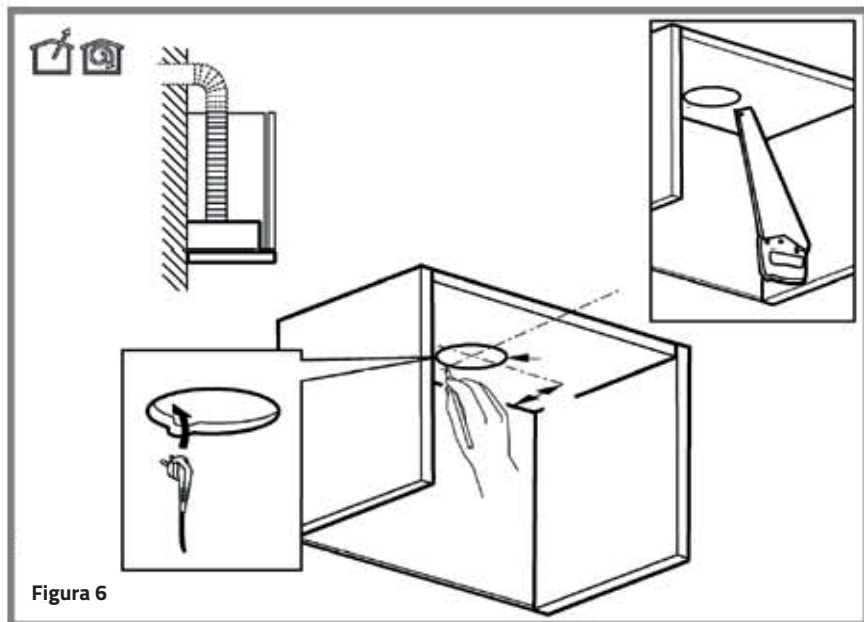

## GÚIA GRÁFICA DE EJEMPLOS

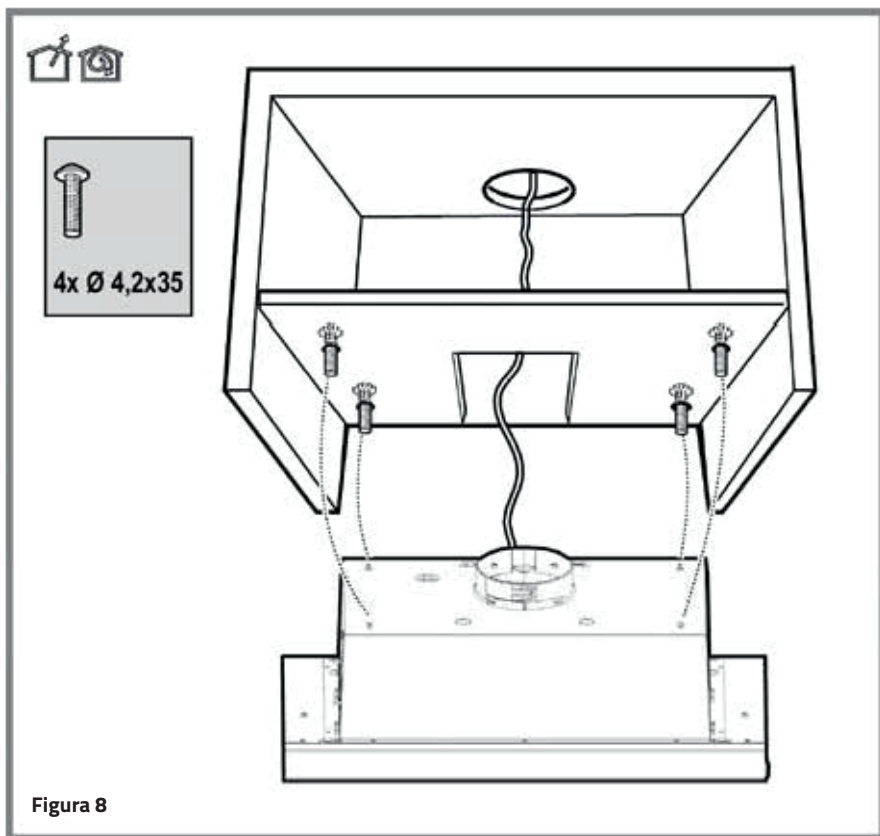

## GÚIA GRÁFICA DE EJEMPLOS

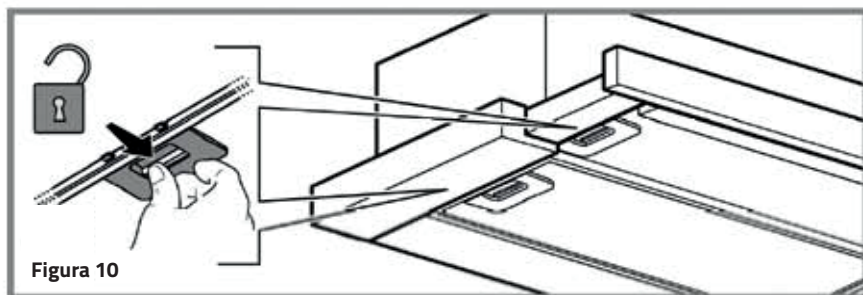
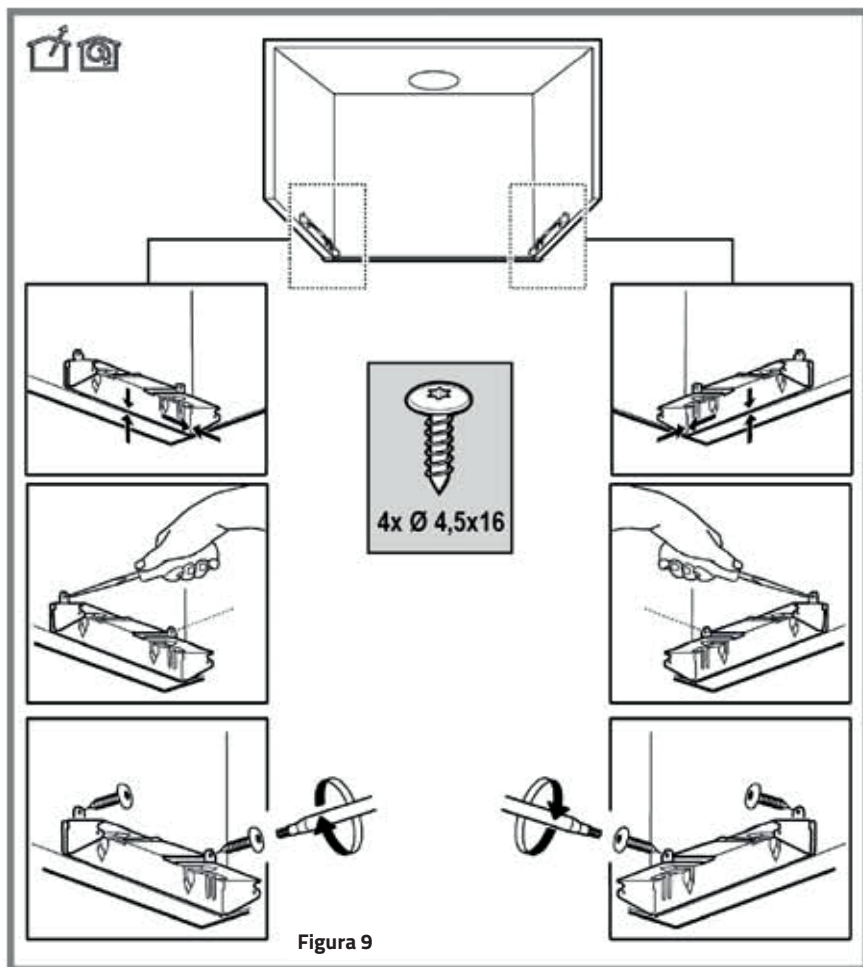

## GÚIA GRÁFICA DE EJEMPLOS



Figura 11

## GÚIA GRÁFICA DE EJEMPLOS

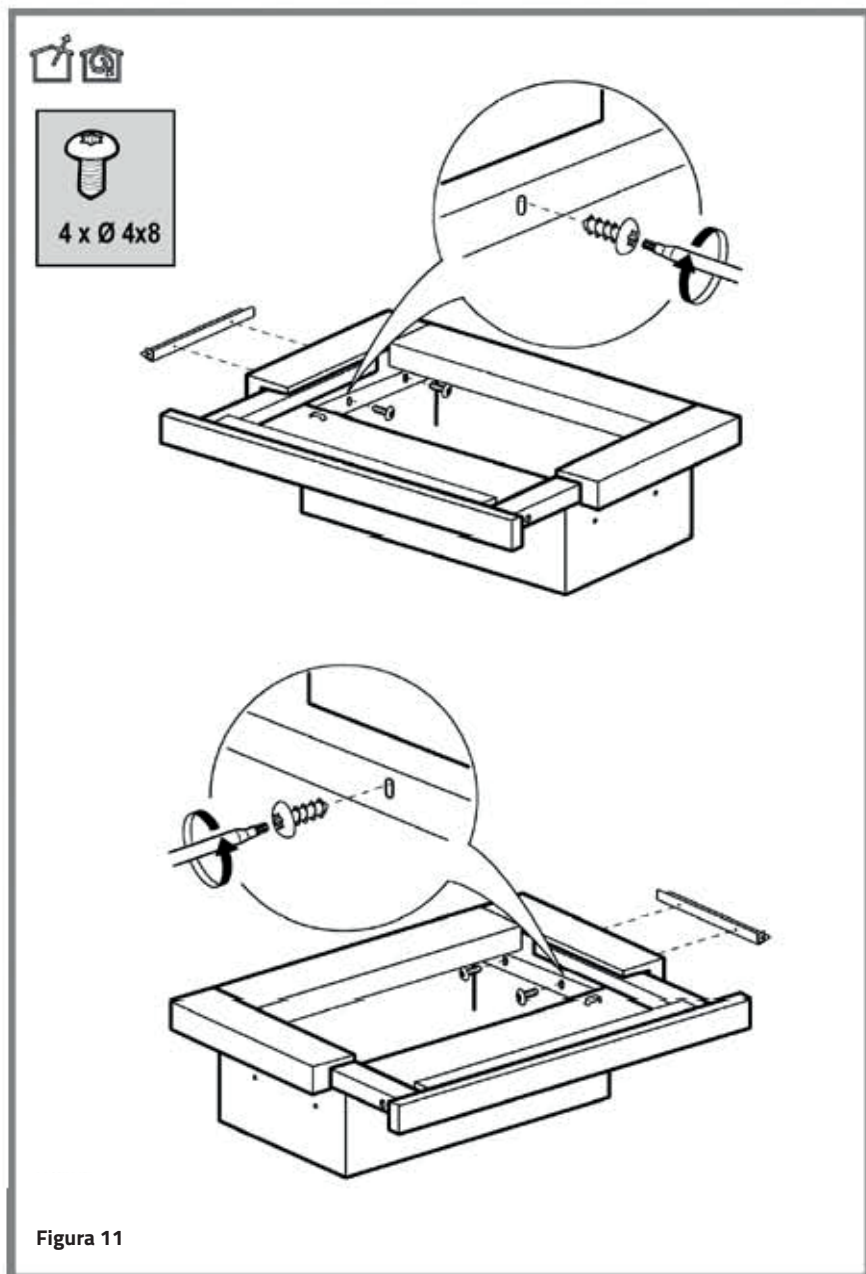

Figura 12

## GÚIA GRÁFICA DE EJEMPLOS

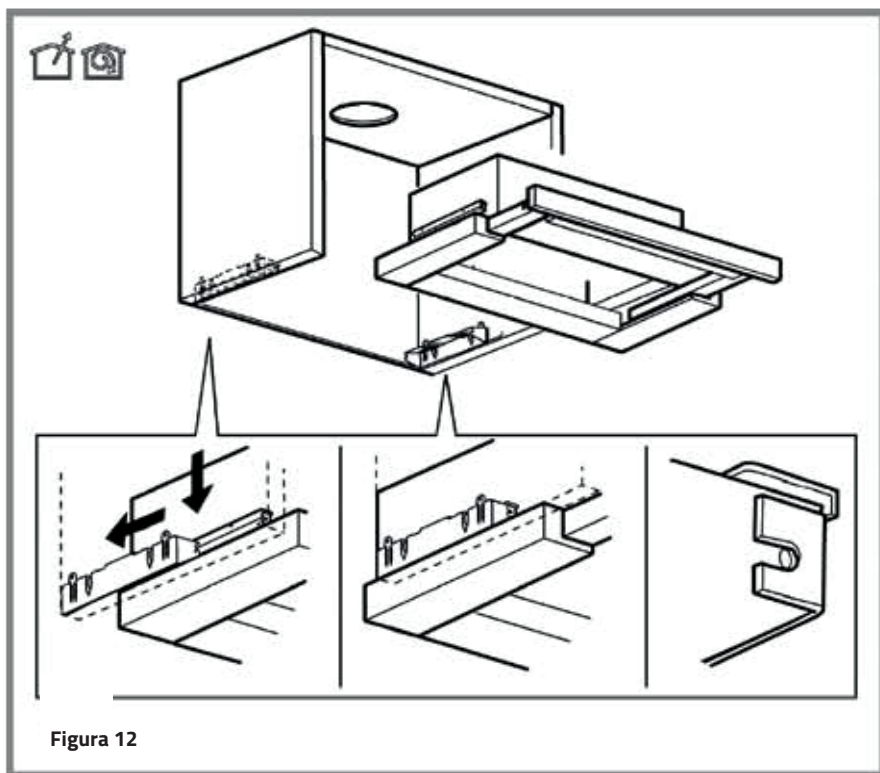

Figura 13

## GÚIA GRÁFICA DE EJEMPLOS

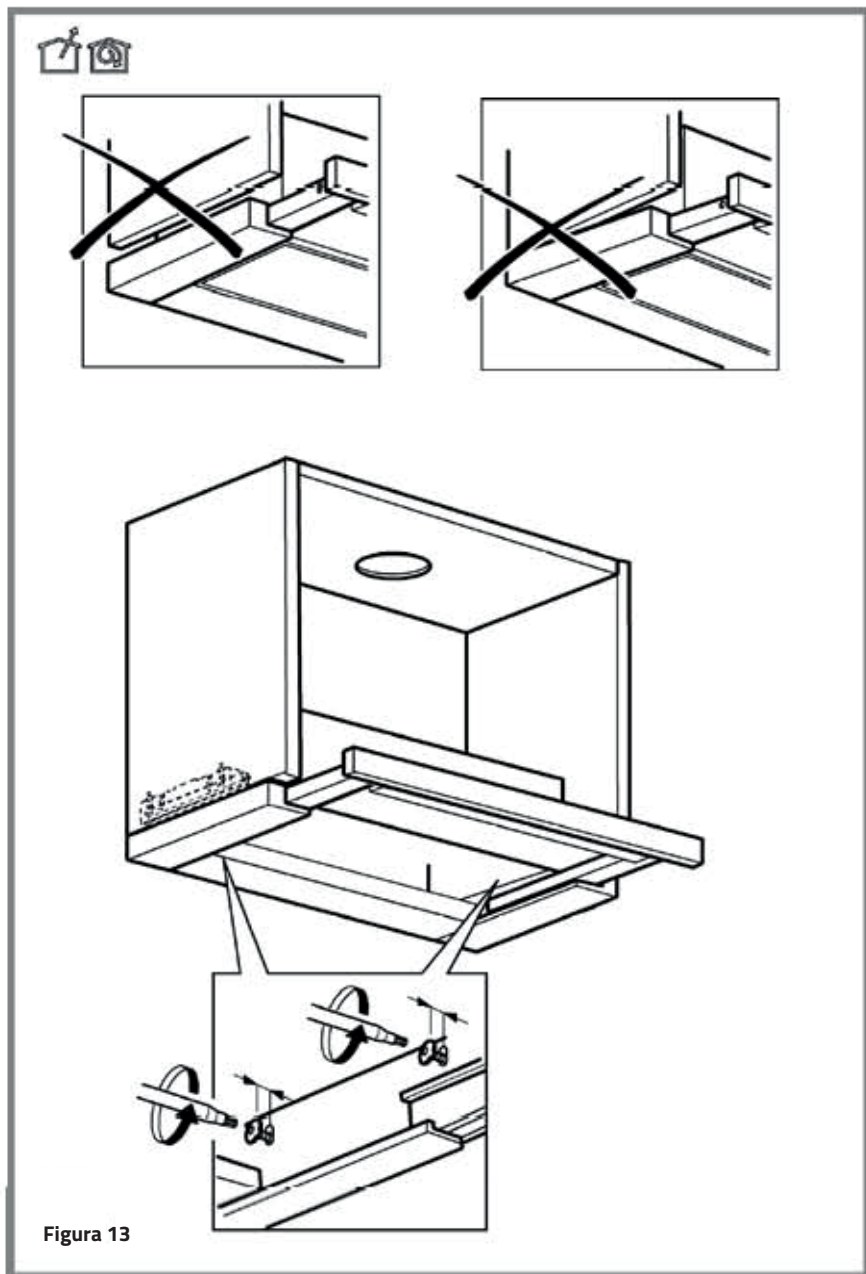

Figura 14

## GÚIA GRÁFICA DE EJEMPLOS



# GÚIA GRÁFICA DE EJEMPLOS

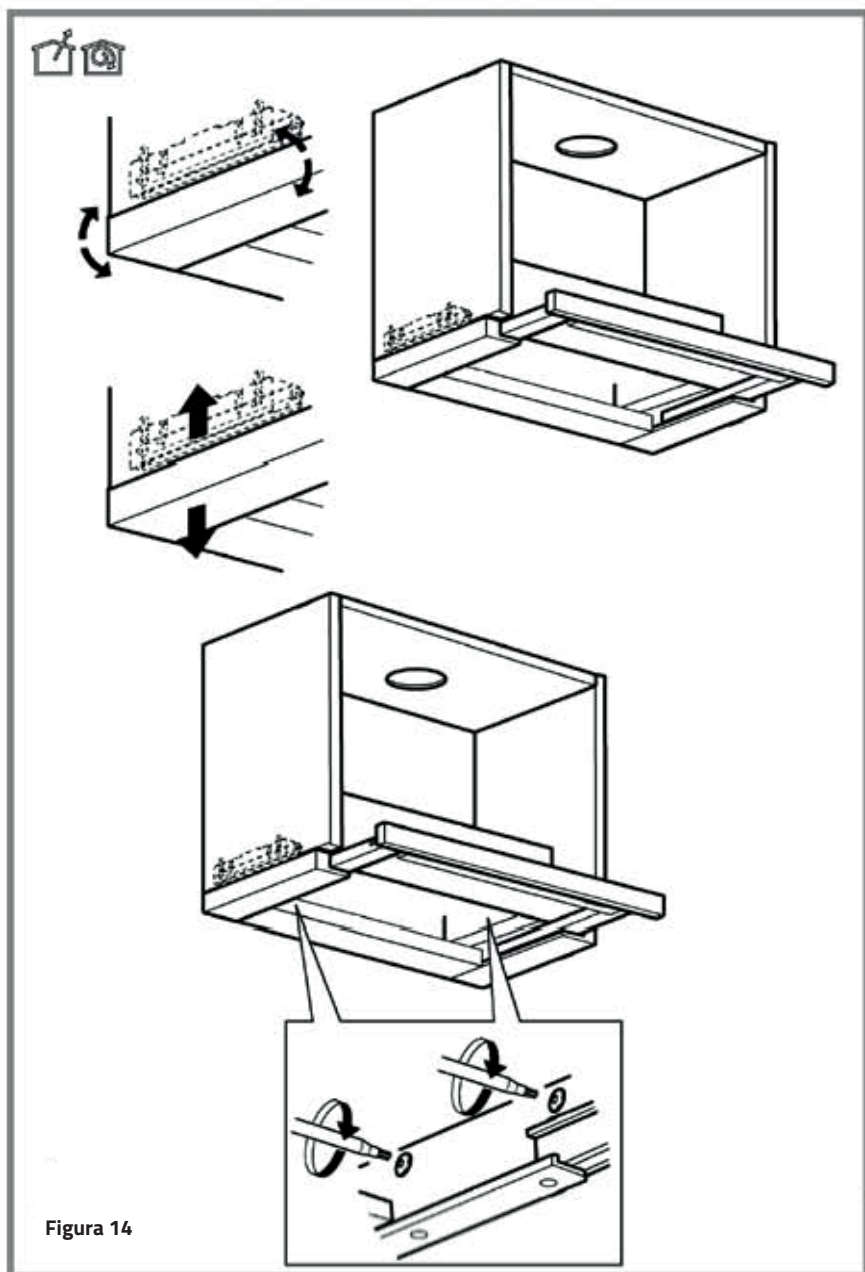
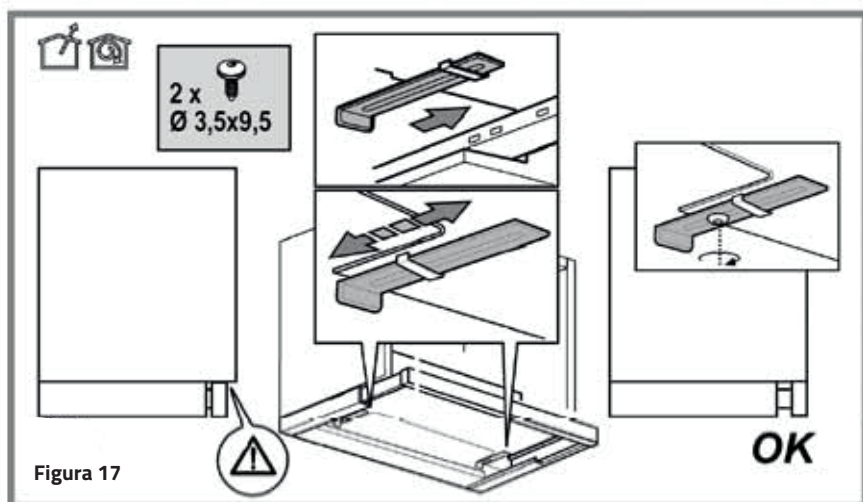
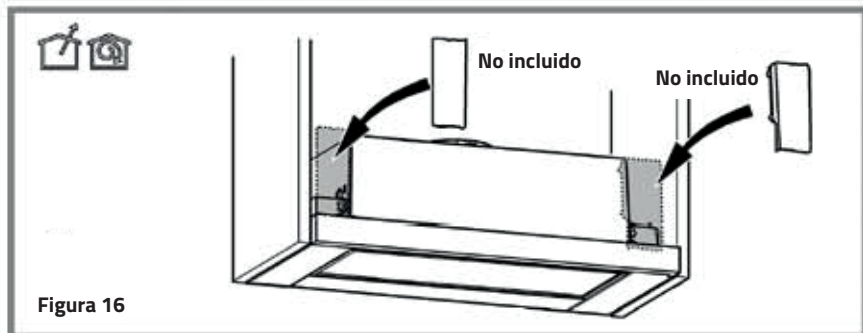
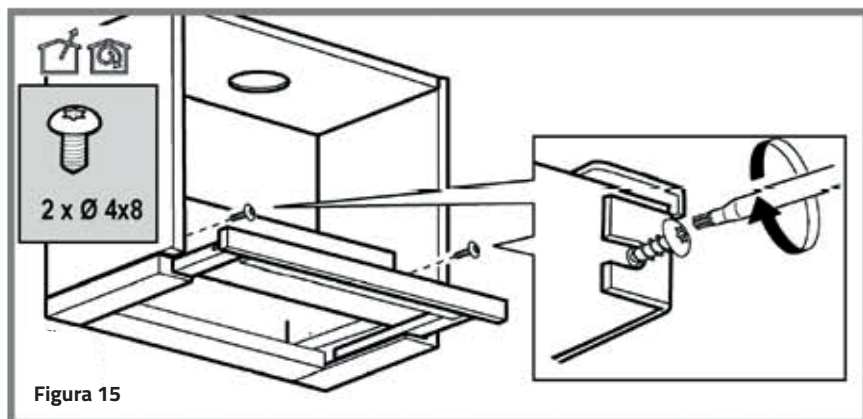
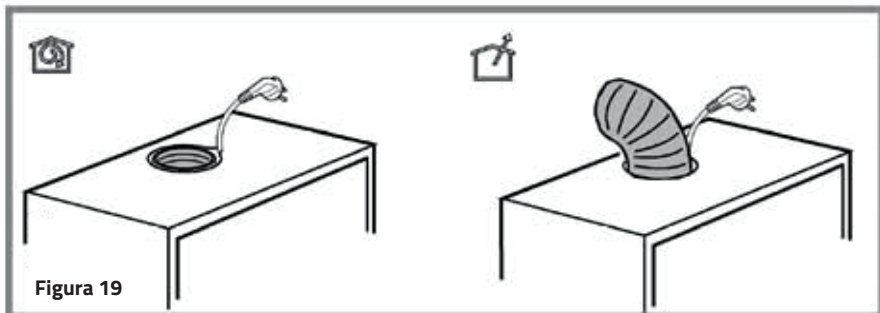
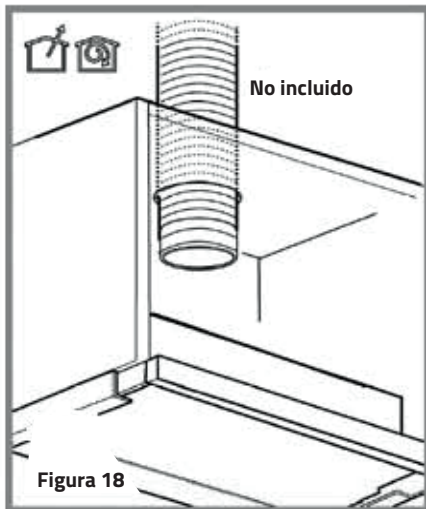

## GÚIA GRÁFICA DE EJEMPLOS

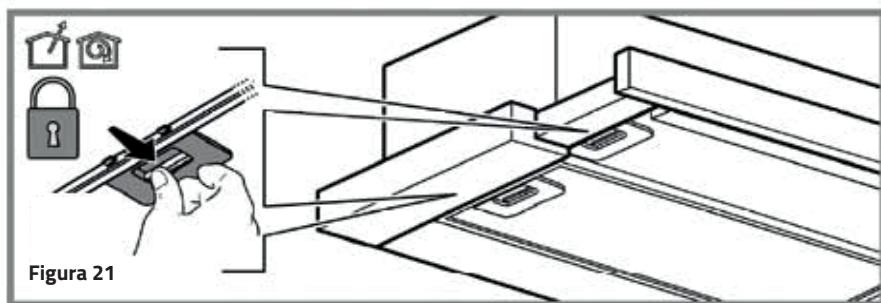
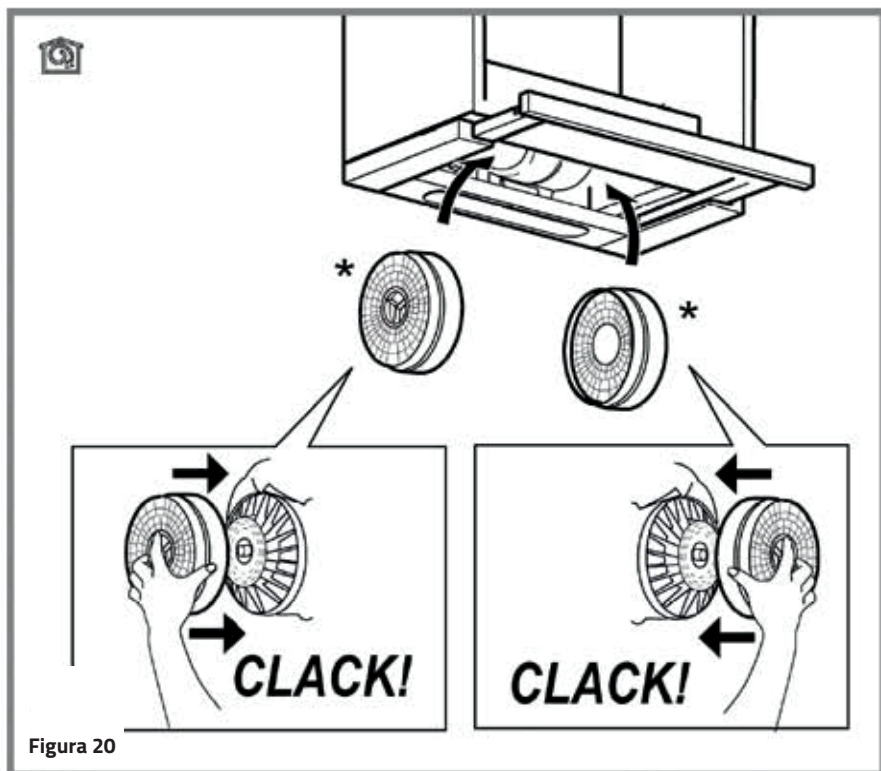

Los accesorios marcados con \* no se incluyen en el producto original y se pueden comprar aparte.

## GARANTÍA

Este producto Toyotomi tiene una garantía de 24 meses desde la fecha de compra en cuanto a errores de fabricación, de materiales y de calidad. Esta garantía sólo será válida si se siguen las indicaciones de las instrucciones de uso. En caso de producirse daños por mal uso o uso inadecuado, o por haber utilizado servicios de personas no autorizadas, la garantía perderá su vigencia.

La presente póliza de garantía no se hará efectiva de producirse cualquiera de las siguientes situaciones:

### **La presente póliza de garantía no se hará efectiva de producirse cualquiera de las siguientes situaciones:**

- Daños, roturas, o defectos de funcionamiento provocadas por un hecho imputable al consumidor y/o terceros.
- La garantía no cubre partes quebradas o accesorios dañados.
- Dar al producto un uso comercial o industrial.
- Conexión incorrecta del producto a la red de energía domiciliaria.
- Maltrato, desconocimiento, y/o desobediencia a la instrucciones y advertencias del producto, (lea cuidadosamente el manual de instrucciones y advertencias del producto) o recambio de piezas o partes legítimas o alternativas de cualquier tipo efectuadas por personal no autorizado o, en general cualquier condición de uso que el sentido común indique riesgo de daño para el artefacto o para el consumidor.

**Para hacer efectiva esta póliza de garantía, en conformidad a lo dispuesto en el inciso 6 del artículo 21 de la ley 19.496 deberá llevar el producto, junto con la boleta de compra, al servicio técnico Toyotomi.**

**TOYOTOMI brand is officially registered by Toyotomi Co., Ltd., in Japan**

IMPORTADO POR TOYOTOMI CHILE

**FONO: 600 586 5000 e-mail: [info@toyotomi.cl](mailto:info@toyotomi.cl)**

SERVICIO TÉCNICO TOYOTOMI

**FONO: 600 586 5000 e-mail: [serviciotecnico@toyotomi.cl](mailto:serviciotecnico@toyotomi.cl) [www.toyotomi.cl](http://www.toyotomi.cl)**

***TŌYŌTŌMI***

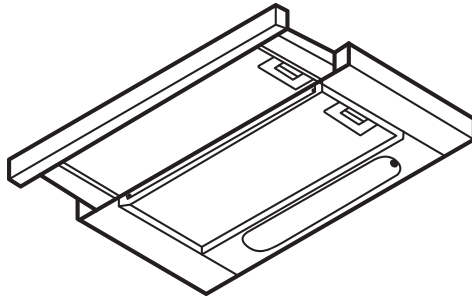

[www.toyotomi.cl](http://www.toyotomi.cl)