

TŌYŌTŌMI



Manual de Instrucciones

Versión Español















Inverter Generator

GNG40S-EI

ÍNDICE

Información importante	3
Introducción	3
Normas generales de seguridad	3
Descripción de herramienta	5
Especificaciones técnicas	5
Normas específicas de seguridad	6
Instrucciones de Operación	6
Mantenimiento	7
Revisión Previa al Uso	9
Mantenimiento	10

SÍMBOLOS DE SEGURIDAD

	Lea el manual de usuario		Use guantes de seguridad		Corriente directa
	Use protección ocular		Símbolo de alerta seguridad		Velocidad en vacío
	Use protección auditiva		Riesgo eléctrico		Clase II
	Use protección respiratoria	Hz	Hertz		Terminales de conexión a tierra
	Use casco de seguridad	W	Watts	.../min	Revoluciones por minuto
	Use botas de seguridad	min.	Minutos	V	Voltios
			Corriente alterna	A	Amperes

RECICLADO DE PARTES



Protección del medio ambiente

Separación de desechos: Este producto no debe desecharse con la basura doméstica normal. Si llega el momento de reemplazar su producto o este ha dejado de tener utilidad para usted, asegúrese de que se deseché por separado.



La separación de desechos de productos usados y embalajes permite que los materiales puedan reciclarse y reutilizarse. La reutilización de materiales reciclados ayuda a evitar la contaminación medioambiental y reduce la demanda de materias primas.

INFORMACIÓN IMPORTANTE

NO UTILICE LA HERRAMIENTA SIN LEER Y COMPRENDER ESTE MANUAL COMPLETAMENTE.

- » **Cuando se disponga a usar cualquier herramienta, SIEMPRE utilice el equipamiento de seguridad recomendado**, incluidos gafas o visera de seguridad, protectores auditivos, ropa protectora y guantes de seguridad. Utilice una mascarilla o protección respiratoria si la máquina genera polvo o partículas que puedan permanecer suspendidas en el aire.
- » **Si tiene dudas, no conecte la herramienta.** ASESÓRESE convenientemente.
- » **La herramienta solo debe utilizarse para su finalidad establecida.** Cualquier uso distinto de los mencionados en este manual se considerará un caso de mal uso.
- » **EL USUARIO, y no el fabricante o distribuidor, SERÁ RESPONSABLE DE CUALQUIER DAÑO O LESIÓN**, deterioro, rotura o desgaste prematuro resultante de esos casos de uso inapropiado, incluyendo el mantenimiento inadecuado o nulo y cuidados insuficientes.
- » **Para utilizar adecuadamente su herramienta, debe cumplir las regulaciones de seguridad**, las indicaciones de montaje y las instrucciones de uso que se incluyen en este Manual. Quienes utilicen una máquina o

realicen su mantenimiento deben conocer este manual y estar informados de sus peligros potenciales.

- » **Los niños y las personas débiles NO DEBEN UTILIZAR esta herramienta.** Debe supervisarse a los niños en todo momento si están en la zona en la que se está utilizando la herramienta.
- » **También es imprescindible que cumpla las regulaciones de prevención de accidentes en su área vigentes.** Esto es extensible a las normas generales de seguridad e higiene laboral.
- » **El fabricante no será responsable de modificaciones realizadas a la herramienta ni de daños derivados de estas.**
- » **Ni siquiera cuando la herramienta se utilice según se indica, es posible eliminar todos los factores de riesgo residuales.** El usuario deberá estar siempre atento y alerta mientras utiliza la máquina.
- » **Antes de utilizar la herramienta deberá familiarizarse con sus comandos y funciones específicas**, de este modo podrá mantener total control durante su funcionamiento

INTRODUCCIÓN

! ADVERTENCIA

Lea y entienda todas las instrucciones. La falta de seguimiento de las instrucciones listadas abajo puede resultar en una descarga eléctrica, fuego y/o lesiones personales serias.

Su herramienta tiene muchas características que harán su trabajo más rápido y fácil. Seguridad, comodidad y confiabilidad fueron tenidas como prioridad para el diseño de esta herramienta, lo que hace más fácil su mantenimiento y operación.

GUARDE ESTAS INSTRUCCIONES

NORMAS GENERALES DE SEGURIDAD

! ADVERTENCIA

Lea y entienda todas las instrucciones. La falta de seguimiento de estas, puede resultar en una descarga eléctrica, fuego y/o lesiones personales serias.

- » **No use la máquina en atmósferas explosivas, con presencia de líquidos inflamables, gases o polvo.** La herramienta eléctrica genera chispas y estas pueden provocar incendios.

ÁREA DE TRABAJO

- » **Mantenga su área de trabajo limpia y bien iluminada.** Mesas desordenadas y áreas oscuras pueden causar accidentes.



- » **Mantenga a los observadores, niños y visitantes lejos de la máquina mientras la está operando.** Las distracciones pueden causarle la pérdida del control.

MANEJO DE COMBUSTIBLE



» **Evite el contacto del cuerpo con el combustible.** Hay un aumento de riesgos de lesiones cutáneas o quemaduras.

» **No exponga la máquina a la lluvia o a condiciones de humedad.** La entrada de agua a la máquina aumentará el riesgo de un combustible no apropiado.

» **No abuse de su confianza.** Manténgase alerta y procure estar siempre atento a la carga de combustible, el mismo es altamente inflamable y la menor chispa podría iniciar la combustión.

» **No Fume.** No debe fumar o manipular elementos con fuego o chispas cerca de la herramienta, esto puede provocar incendios y lastimaduras en su cuerpo como así también el deterioro total de la herramienta.

» **Almacene el combustible en un lugar seguro,** alejado de los niños o de personas que no estén familiarizadas con su uso y manipulación.

» **Rotule los recipientes de almacenaje de combustible de reserva,** esto evitará que sean manipulados por error o por personas que no estén calificadas para su utilización.

» **Lávese las manos luego de manipular combustible.** El mismo tiene un alto grado de toxicidad y/o corrosión. No es recomendable lavar sus manos con combustible o dejarlo permanecer mucho tiempo en su cuerpo.

» **Utilice recipientes de almacenaje adecuados.** Cuando necesite reponer combustible, procure utilizar recipientes adecuados para su almacenaje y transporte seguro, debe cumplir con las normas locales vigentes.

SEGURIDAD PERSONAL



⚠️ ADVERTENCIA

Este aparato no está destinado para ser utilizado por niños o personas cuyas capacidades físicas, sensoriales o mentales sean diferentes, estén reducidas o carezcan de experiencia o conocimiento, a menos que dichas personas reciban una supervisión o capacitación para el funcionamiento del aparato por una persona responsable de su seguridad. Los niños deben ser supervisados, no deben utilizar los aparatos como juguete.

» **Manténgase alerta, mire lo que está haciendo y use el sentido común cuando esté usando la máquina.** No la use cuando esté cansado o bajo la influencia de drogas, alcohol o medicación. Un momento de desatención mientras opera la herramienta puede tener como resultado una lesión seria.

» **Siempre use el equipo de seguridad: protección ocular, máscara para polvo, zapatos de seguridad antideslizantes, casco o protección auditiva.** Use la ropa, guantes y calzado adecuados, que no le queden flojos, esto permitirá un mejor control de la herramienta en situaciones inesperadas.

» **No use joyería y contenga su pelo.** Mantener la vestimenta, guantes y pelo lejos de las partes móviles, evitará que sean atrapados.

» **Evite el arranque accidental.** Asegúrese de que el interruptor esté en la posición de apagado antes de conectar la batería. Llevar la máquina con el dedo en el interruptor de encendido podría ocasionar accidentes.

» **Antes de conectar el cargador a una fuente de energía (tomacorriente, salida, etc.), asegúrese que el voltaje de provisión sea el mismo que el mencionado en el plato nominal de la herramienta.** Una fuente de potencia mayor que la especificada para la máquina puede ocasionar lesiones serias para el usuario como también puede dañar la máquina.



USO Y CUIDADO DE LA MÁQUINA

» **Use mordazas o alguna otra manera práctica para asegurar y apoyar la pieza de trabajo en una plataforma estable.** Sostener la pieza de trabajo con las manos o contra su cuerpo es inestable y puede generar una pérdida de control.

» **No extralimite las funciones de la máquina, úsela según la aplicación adecuada.** La máquina correcta realizará mejor y de manera más segura el trabajo para el cual fue diseñada.

» **No use la máquina si el interruptor de encendido no enciende o apaga.** Cualquier máquina que no pueda ser controlada con la llave es peligrosa y debe ser reparada.

» **Desconecte el enchufe de la fuente de energía antes de hacer algún ajuste, cambiar accesorios o guardar la máquina.** Estas medidas preventivas reducen el riesgo de que la máquina se encienda accidentalmente.

» **Almacene las máquinas eléctricas fuera del alcance de los niños y cualquier otra persona que no esté capacitada en el manejo.** Las herramientas son peligrosas en manos de usuarios que no estén capacitados.

» **Hágale mantenimiento a su máquina.** Las herramientas correctamente mantenidas, con sus bordes filosos y limpios, tienen menos probabilidad de empaste y son más fáciles de controlar.

» **Chequee si hay una mala alineación o un empaste de partes móviles, rotas o cualquier otra condición que pueda afectar la operación de la máquina.** Si hay daños, repárelos antes de usarla. Muchos accidentes son causados por máquinas con un mantenimiento pobre.

» **Use solamente accesorios recomendados por el fabricante de su modelo.** Accesorios que funcionen para una máquina pueden ser peligrosos cuando son usados en otra.

» **No altere o use mal la máquina**, fue construida con precisión y cualquier alteración o modificación no especificada se considera un mal uso y puede resultar en una condición peligrosa.

» **Es recomendable que use un dispositivo de seguridad adecuado**, tal como un interruptor térmico y diferencial cuando esté usando equipos eléctricos.

DESCRIPCIÓN DE LA HERRAMIENTA

- 1 Tapa de Combustible
- 2 Mango
- 3 Switch de modo económico
- 4 Rueda
- 5 Salida CA
- 6 Salida CC
- 7 LEDs indicadores Salida de
- 8 Puerto USB
- 9 Cubierta de Mantenimiento

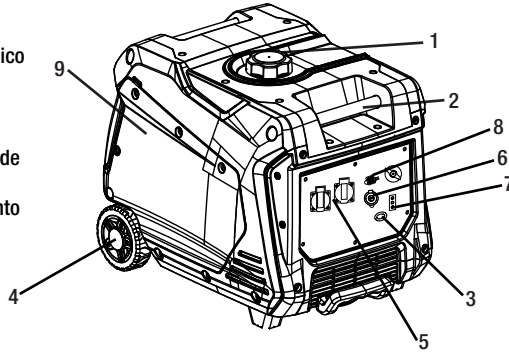

ESPECIFICACIONES TÉCNICAS

DATOS TECNICOS

VOLTAJE - FRECUENCIA	230V ~ 50Hz
CILINDRADA	224cc
POTENCIA MAXIMA	4 kW
POTENCIA CONTINUA	3,5 kW
VELOCIDAD	n0=3600/min
CORRIENTE CONTINUA	12V 8A
TANQUE DE COMBUSTIBLE	12L
TIEMPO DE TRABAJO CONTINUO	6hs
POTENCIA DEL MOTOR	5,9kW - 8HP
SISTEMA DE ARRANQUE	manual
NIVEL DE RUIDO	65dB
ALARMA BAJO NIVEL DE ACEITE	SI
INDICE DE PROTECCION	IP23
TIPO DE AISLACION	CLASE I
PESO NETO	43,5kg - 95,9lb

CONTENIDO

- 1 Generador Inverter
- 1 llave saca bujía



Origen: China

NORMAS ESPECÍFICAS DE SEGURIDAD

Estos generadores están diseñados para ofrecer un servicio seguro y fiable si se opera de acuerdo a las instrucciones. Leer y comprender el manual del propietario antes de operar el generador. Usted puede ayudar a prevenir los accidentes por estar familiarizado con los controles del generador, y siguiendo los procedimientos de operación segura.

RESPONSABILIDAD DEL USUARIO

- Sepa cómo detener el generador rápidamente en caso de emergencia.
- Entender el uso de todos los controles del generador, receptáculos de salida y conexiones.
- Asegúrese de que cualquier persona que opera el generador recibe la instrucción adecuada. No permita que los niños operen el generador sin supervisión de los padres.

PELIGROS DEL MONÓXIDO DE CARBONO

- Los gases de escape contienen monóxido de carbono venenoso, un gas incoloro e inodoro. Respirar monóxido de carbono puede causar la pérdida de la conciencia y puede causar la muerte.
- Si utiliza el generador en un área que está confinada, o área incluso parcialmente cerrada, el aire que respira podría contener una cantidad peligrosa de gases de escape.
- Nunca haga funcionar el generador dentro de un garaje, la casa o cerca de ventanas o puertas abiertas.

RIESGOS DE DESCARGAS ELÉCTRICAS

- El generador produce suficiente energía eléctrica para causar una conmoción grave o electrocución si se utilizan mal.
- El uso de un generador o aparato eléctrico en condiciones de lluvia, nieve, o cerca de un sistema de piscina o de rociadores, o si sus manos están mojadas, podría resultar en electrocución eléctrica. Mantenga el generador seco.

- Si el generador se almacena al aire libre, sin protección contra la intemperie, comprobar todos los componentes eléctricos en el panel de control antes de cada uso. La humedad o el hielo pueden provocar un mal funcionamiento o un cortocircuito en los componentes eléctricos que podrían resultar en electrocución.
- No lo conecte a un sistema eléctrico de un edificio a menos que un interruptor de aislamiento se ha instalado por un electricista calificado.
- Utilice sólo un kit de funcionamiento en paralelo aprobado (equipo opcional) para conectar dos generadores para la operación en paralelo.
- Nunca conecte diferentes modelos y tipos de generadores.

PELIGRO DE INCENDIO O QUEMADURAS

- El sistema de escape se calienta lo suficiente para encender algunos materiales.
- Mantenga el generador por lo menos 3 pies (1 metro) de distancia de edificios y de otros equipos durante la operación.
- No encierre el generador en ninguna estructura.
- Mantenga los materiales inflamables lejos del generador.
- El silenciador se calienta mucho durante el funcionamiento y permanece caliente durante un rato después de apagar el motor. Tenga cuidado de no tocar el silenciador mientras esté caliente. Deje enfriar el motor antes de guardar el generador en interiores.
- La gasolina es extremadamente inflamable y explosiva bajo ciertas condiciones. No fume ni permita llamas o chispas en el que el generador se llena el depósito o donde se almacena la gasolina. Llène el depósito en un lugar bien ventilado con el motor parado.
- Los vapores del combustible son muy inflamables y pueden encenderse después de que el motor haya arrancado. Asegúrese de que los derrames de combustible ha sido eliminado antes de arrancar el generador.

INSTRUCCIONES DE OPERACIÓN

INTERRUPTOR DE MOTOR

Para encender y apagar el motor.

Posicione el interruptor de encendido de la siguiente forma:

OFF: Para apagar el motor.

ON: Para encender el motor.

MANGO DE ENCENDIDO

Para arrancar el motor, tire de la empuñadura del arrancador hasta notar resistencia, y entonces tire con fuerza en la dirección de la flecha, como se muestra a continuación.

ENCENDIDO ELECTRÓNICO

Posicione el interruptor de motor en ON

Cheque que no haya ningún aparato conectado al generador.

Presione durante 1 segundo el botón de encendido



VENTILACION DEL TANQUE DE COMBUSTIBLE

El tapón del depósito de combustible está provisto de una palanca de ventilación para sellar el tanque de combustible.

La palanca de ventilación debe estar en la posición ON para que el motor funcione.

Cuando el motor no está en uso, deje la palanca de ventilación en la posición OFF para reducir la posibilidad de fugas de combustible. Deje que el motor se enfríe bien antes de girar la palanca de ventilación en la posición OFF.

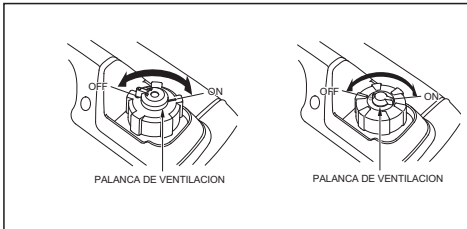

CEBADOR

El cebador se utiliza para proporcionar la mezcla apropiada de partida cuando el motor está frío. En este modelo, el cebador es automático, el usuario no debe realizar operación alguna de cebado o apagado de esta función

LUZ INDICADORA DE SALIDA

El indicador luminoso de salida (verde) se ilumina cuando el generador está funcionando normalmente. Indica que el generador está produciendo energía eléctrica en los receptáculos.

LUZ INDICADORA DE SOBRECARGA

Si se sobrecarga el generador (más de 2000 VA), o si se produce un cortocircuito en un aparato conectado, la luz indicadora de sobrecarga (rojo) continuará. La luz indicadora de sobrecarga (rojo) permanecerá encendido, y después de unos cuatro segundos, la corriente al aparato conectado(s) se apagará, y el indicador luminoso de salida (verde) se apagará.

SISTEMA DE ALERTA DE ACEITE

El sistema de alerta de aceite está diseñado para evitar daños en el motor causados por una cantidad insuficiente de aceite en el cárter. Antes de que el nivel de aceite en el cárter pueda caer por debajo de un límite de seguridad, la luz del indicador de alerta de aceite se enciende y el sistema de alerta de aceite automáticamente apaga el motor (el interruptor del motor queda en la posición ON).

Si el motor se detiene o la luz del indicador de alerta de aceite se enciende cuando se tire del mango de arranque, comprobar el nivel de aceite del motor antes de solucionar en otras áreas.

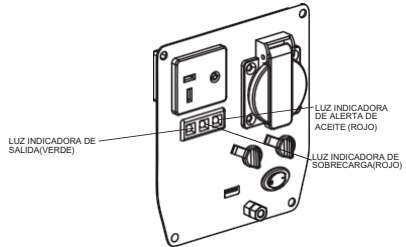

TERMINAL DE TIERRA

El terminal de tierra del generador está conectado al bastidor del generador, las partes metálicas no portadoras de corriente del generador, y los terminales de tierra de cada receptáculo.

Antes de utilizar el terminal de tierra, consulte a un electricista cualificado, un inspector eléctrico o el organismo local competente para los códigos o las ordenanzas locales que se aplican al uso previsto del generador.

MODO ECONÓMICO

El sistema económico reduce automáticamente la velocidad del motor cuando todas las cargas estén apagados o desconectados. Cuando los aparatos están encendidos o vuelven a conectar motor vuelve a la velocidad adecuada para alimentar la carga eléctrica.

Si altas cargas eléctricas se conectan simultáneamente, gire el interruptor de Eco-acelerador a la posición de apagado para reducir los cambios de voltaje.

Cuando se utiliza la salida DC, coloque el interruptor de Eco-acelerador a la posición OFF.

ON: Recomendado para minimizar el consumo de combustible y reducir aún más los niveles de ruido cuando no se aplica carga al generador.

OFF: El sistema Eco-acelerador no funciona.

PROTECTOR DE CIRCUITO AC

El protector de circuito AC se apagará automáticamente si hay un corto circuito o una sobrecarga significativa del generador en los receptáculos de corriente alterna. Si el protector de circuito se desactiva automáticamente, comprobar que el aparato funciona correctamente y no supera la capacidad de carga nominal del circuito antes de restablecer el protector de circuito.

RECEPTACULO DC

El receptáculo DC SOLO debe usarse para cargar baterías de 12 voltios de tipo automotriz. La salida de carga DC no está regulado.

PROTECTOR DE CIRCUITO DC

El protector del circuito DC apaga automáticamente el circuito de carga de la batería de DC cuando se sobrecarga el circuito de carga DC, cuando hay un problema con la batería, o cuando las conexiones entre la batería y el generador son impropias.

CONEXIONES A UN SISTEMA ELECTRICO

ADVERTENCIA: Las conexiones incorrectas a un sistema eléctrico fijo pueden permitir que la corriente eléctrica desde el generador se devuelva por las líneas de servicios públicos.

Esta retroalimentación puede electrocutar a los trabajadores de la empresa de servicios públicos u otras personas que entran en contacto con las líneas durante un corte de energía, y el generador puede explotar, quemarse o causar incendios cuando se restablezca el suministro eléctrico. Consulte a la compañía eléctrica o un electricista calificado.

CONEXION A TIERRA

Los generadores portátiles tienen una tierra del sistema que conecta los componentes del bastidor a los terminales de tierra en los receptáculos de salida AC. La tierra del sistema no está conectado al cable neutro AC. Si el generador es probado por un probador de receptáculo, no se mostrará la misma condición circuito de tierra como un receptáculo para el hogar.

APLICACIONES AC

Antes de conectar un aparato o del cable de alimentación al generador:

- Asegúrese de que está en buen estado de funcionamiento. Aparatos defectuosos o cables de alimentación pueden crear un potencial de descarga eléctrica.
- Si un aparato comienza a funcionar de manera anormal, se vuelve lento o se detiene repentinamente, apáguelo de inmediato. Desconecte el aparato, y determinar si el problema es el aparato, o si se ha superado la capacidad de carga nominal del generador.
- Asegúrese de que la clasificación eléctrica de la herramienta o dispositivo no supere la del generador. Nunca exceder la máxima potencia del generador. Los niveles de potencia entre nominal y máximo se pueden usar para no más de 30 minutos.

OPERACION AC

1. Arranque el motor y asegúrese de que el indicador luminoso de salida (verde) se enciende.

2. Enchufe el aparato. La mayoría de los aparatos motorizados requieren más de su potencia nominal para el inicio.

Si se sobrecarga el generador o si se produce un cortocircuito en un aparato conectado, la luz indicadora de sobrecarga (rojo) se encenderá. La luz indicadora de sobrecarga (rojo) permanecerá encendido, y después de unos cuatro segundos, la corriente al aparato conectado se apagará, y el indicador luminoso de salida (verde) se apagará. Pare el motor e investigar el problema.

OPERACION DC

El receptáculo DC SOLO debe usarse para cargar baterías de 12 voltios de tipo automotriz. La salida de carga DC no está regulado.

Cuando se utiliza la salida DC, coloque el interruptor de Eco-acelerador a la posición OFF. Conexión del cable de carga de la batería (equipo opcional):

1. Antes de conectar el cable de carga de la batería a una batería que está instalado en un vehículo, desconecte el cable de tierra de la batería del vehículo a partir del negativo (-) de la batería.

ADVERTENCIA: La batería emana gases explosivos; Mantenga las chispas, llamas y cigarrillos de distancia. Proporcionar ventilación adecuada durante la carga o el uso de baterías.

ADVERTENCIA: Los bornes, terminales y accesorios relacionados contienen plomo y componentes de plomo. Lávese las manos después de manipularlo.

2. Conecte el cable de carga de la batería en el receptáculo de CC del generador.
3. Conecte el cable rojo de la batería cable de carga a la terminal (+) positivo de la batería y el cable negro a la terminal negativa (-) de la batería.
4. Inicie el generador.

Desconectar el cable de carga de la batería:

1. Pare el motor.
2. Desconecte el cable negro de la batería cable de carga del terminal negativo (-) de la batería.
3. Desconecte el cable rojo de la batería cable de carga de la terminal (+) positivo de la batería.
4. Desconecte el cable de carga de la batería de la toma de corriente continua del generador.
5. Conecte el cable de tierra de la batería del vehículo a la terminal negativa (-) de la batería.

MODO ECONOMICO

Si altas cargas eléctricas se conectan simultáneamente, gire el interruptor de Eco-acelerador a la posición de apagado para reducir los cambios de voltaje.

El sistema económico no es eficaz para su uso con aparatos que requieran de alimentación momentánea. Si utiliza estos aparatos desactive este modo (OFF).

REVISIÓN PREVIA AL USO

ACEITE DEL MOTOR

Comprobar el nivel de aceite antes de cada uso con el generador en una superficie horizontal y el motor parado. Utilice aceite de motor de 4 tiempos que cumpla o supere los requisitos para el servicio API SJ clasificación o posterior (o equivalente). Compruebe siempre la etiqueta de servicio API del recipiente de aceite para asegurarse que incluye las letras SJ o posterior (o equivalente).

Aceite SAE 10W-30 está recomendado para uso general a cualquier temperatura. Otras viscosidades mostradas en la gráfica pueden utilizarse cuando la temperatura media de su ea ar se encuentra dentro del rango indicado.

1. Coloque el generador sobre una superficie nivelada.
2. Afloje el tornillo de la cubierta y retire la cubierta de mantenimiento.
3. Retire el tapón de llenado de aceite y limpie la varilla.
4. Compruebe el nivel de aceite insertando la varilla en el cuello de llenado sin enroscarla.
5. Si el nivel es bajo, llene hasta el límite superior de la boca de llenado de aceite con el aceite recomendado.
6. Vuelva a instalar la cubierta de mantenimiento y apriete el tornillo de la tapa firmemente.

RELLENADO DE COMBUSTIBLE

Con el motor parado, quitar el tapón del depósito de combustible y comprobar el nivel de combustible. Vuelva a llenar el tanque de combustible si el nivel de combustible es bajo. Llène el depósito con cuidado para evitar el derrame de combustible. No llene por encima de la marca de límite superior.

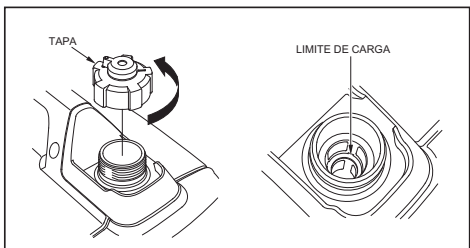
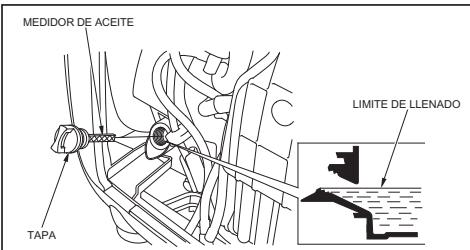

ARRANQUE DEL MOTOR

Por su seguridad, evite arrancar o hacer funcionar el generador en un área cerrada como un garaje. Gases de escape del generador contienen monóxido de carbono tóxico que se acumula con rapidez en una zona cerrada y causar enfermedad o muerte.

Gas de monóxido de carbono es tóxico. Su inhalación puede causar pérdida del conocimiento e incluso matarte. Evite los lugares cerrados, áreas parcialmente cerrados o actividades que puedan exponer al monóxido de carbono.

1. Realizar revisión de ACEITE Y COMBUSTIBLE.
2. Asegúrese de que todos los dispositivos están desconectados de los receptáculos de AC.
3. Gire la palanca de ventilación de la tapa de combustible a la posición ON.
4. Recuerde que este equipo viene provisto con cebador automático, el usuario no debe seleccionar el cebador en ON u OFF por su cuenta.
5. Gire el interruptor del motor a la posición ON.
6. Tire de la empuñadura del arrancador hasta notar resistencia, y entonces tire con fuerza.
7. Si la palanca del obturador se mueve a la posición CEBADOR para arrancar el motor, muévala gradualmente a la posición ON a medida que se calienta el motor.
8. Si desea utilizar el sistema Eco-acelerador, gire el interruptor de Eco-acelerador en la posición ON cuando el motor se ha calentado durante 2 ó 3 minutos.
9. Consulte la OPERACIÓN AC o DC, para conectar las cargas al generador.

APAGADO DEL MOTOR

Para apagar el motor en caso de emergencia, simplemente gire el interruptor del motor a la posición OFF. En condiciones normales, utilice el siguiente procedimiento.

Desconecte los aparatos eléctricos de los receptáculos del generador.

Gire el interruptor del motor a la posición OFF. La válvula de combustible se cerrará automáticamente.

Deje que el motor se enfríe bien, gire la palanca de ventilación en la posición OFF.

Si dos generadores se conectan fo r operación paralela, desconecte el equipo de operación en paralelo después de parar los motores si no desea reanudar el funcionamiento en paralelo.

MANTENIMIENTO

El buen mantenimiento es esencial para la operación segura, económica y problemas. También ayudará a reducir la contaminación del aire.

ADVERTENCIA: Mantenimiento inadecuado, o no corregir un problema antes de la operación, pueden causar un mal funcionamiento en el que pueda correr peligro de heridas graves o de muerte.

Siga siempre las recomendaciones de inspección y mantenimiento y los programas de este manual del usuario.

Para ayudarle a cuidar adecuadamente de su generador, aquí se incluye un programa de mantenimiento, procedimientos de inspección de rutina y los procedimientos de mantenimiento simples utilizando herramientas manuales básicas. Otras tareas de servicio que son más difíciles, o que requieren herramientas especiales, es mejor manejados por profesionales y normalmente son realizadas por un mecánico cualificado técnico u otro.

El programa de mantenimiento se aplica a las condiciones normales de funcionamiento. Si hace funcionar el generador bajo condiciones severas, tales como la operación de alta temperatura de alta carga o sostenida, o utilizarlo en condiciones de humedad o polvo, consulte a su concesionario para obtener recomendaciones aplicables a sus necesidades y aplicaciones individuales.

Recuerde que su concesionario de servicio que sabe que su generador mejor y está totalmente equipado para su mantenimiento y reparación.

Para asegurar la mejor calidad y fiabilidad, utilice sólo repuestos originales nuevos o sus equivalentes para la reparación o el reemplazo.

El mantenimiento, reemplazo o reparación de los dispositivos y sistemas de control de emisiones puede ser realizada por cualquier establecimiento de reparaciones de motores o individual, usando partes que están certificados.

MANTENIMIENTO SEGURO

Algunas de las precauciones de seguridad más importantes. Sin embargo, no podemos avisarle sobre todos los peligros concebibles que pueden surgir al realizar el mantenimiento. Sólo usted puede decidir si debe o no realizar una tarea dada.

ADVERTENCIA

Si no se siguen correctamente las instrucciones y precauciones puede hacer que usted resultar gravemente herido o muerto.

Siga siempre los procedimientos y precauciones en el manual del propietario.

CAMBIO DE ACEITE

Escurrir el aceite usado mientras el motor está caliente. El aceite caliente drena rápida y completamente.

1. Gire el interruptor del motor y ventilar la palanca a la posición OFF para reducir la posibilidad de fugas de combustible
2. Afloje el tornillo de la cubierta y retire la cubierta de mantenimiento
3. Colocar un recipiente adecuado al lado del motor para recibir el aceite usado.
4. Retire la tapa de relleno / varilla de medición, y drene el aceite en el recipiente inclinando el motor hacia el cuello de llenado de aceite.
5. Con el motor en una posición nivelada, llene hasta el límite superior de la boca de llenado de aceite con el aceite recomendado.
6. Vuelva a instalar la tapa de relleno / varilla de medición de forma segura.
7. Vuelva a instalar la cubierta de mantenimiento y apriete el tornillo de la tapa firmemente.

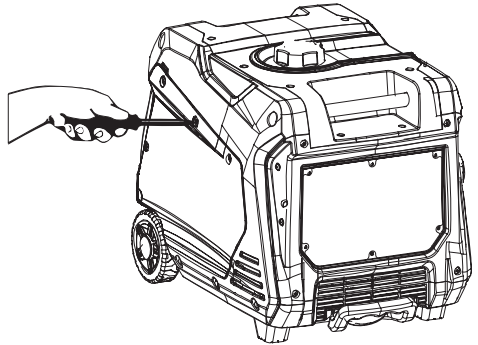

MANTENIMIENTO DE LA BATERÍA

Para asegurarse de que la batería permanezca cargada, el generador debe arrancarse cada 2 o 3 meses y funcionar durante un mínimo de 15 minutos o se debe conectar un cargador al generador y el generador debe cargarse durante la noche. puerto de carga "" en el generador.

REEMPLAZO DE LA BATERÍA

1. Retire el cable de la bujía de la bujía.
2. Afloje la correa de goma que sujeta la batería en su lugar.
3. Desconecte primero el cable negro negativo (-) de la batería.
4. Desconecte el cable rojo positivo (+) del cable de la batería y retire la batería
5. Instale la batería nueva en el marco del generador.
6. Conecte primero el cable rojo positivo (+) de la batería a la batería.
7. Conecte el cable negro negativo (-) de la batería al segundo de la batería.
8. Vuelva a colocar la correa de goma para mantener la batería en su lugar.
9. Instalar el cable de la bujía en la bujía.

SERVICIO DE FILTRO DE AIRE

Un filtro de aire sucio restringirá el flujo de aire al carburador. Para evitar problemas con el carburador, servicio al filtro de aire con regularidad. Realizar mantenimiento con más frecuencia cuando opere el generador en áreas con mucho polvo.

ADVERTENCIA

El uso de gasolina o disolvente inflamable para limpiar el filtro de aire puede provocar un incendio o una explosión. Utilice sólo agua y jabón o solvente no inflamable.

1. Afloje el tornillo de la cubierta y retire la cubierta de mantenimiento
2. Afloje el tornillo de la tapa del filtro de aire y quite la tapa del filtro de aire
3. Lave el filtro principal y externa en una solución de detergente doméstico y agua tibia, luego enjuague bien o lave en no inflamable o de alto punto de disolvente flash. Permita que los filtros de aire se sequen por completo.
4. Remoje el filtro principal y externa en aceite de motor limpio y exprima el exceso de aceite. El motor producirá humo durante el arranque inicial si demasiado aceite se queda en los filtros de aire.
5. Vuelva a instalar los filtros de aire.
6. Asegúrese de que la junta de goma se encuentra en la ranura de la tapa del filtro de aire.
7. Vuelva a instalar la cubierta del filtro de aire, y apriete el tornillo de la tapa del filtro de aire.
8. Vuelva a instalar la cubierta de mantenimiento, y apriete el tornillo de la tapa firmemente.

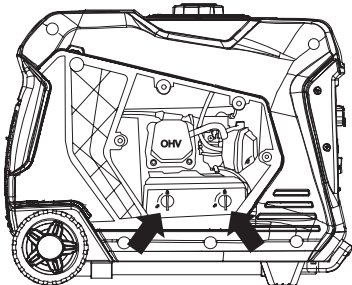
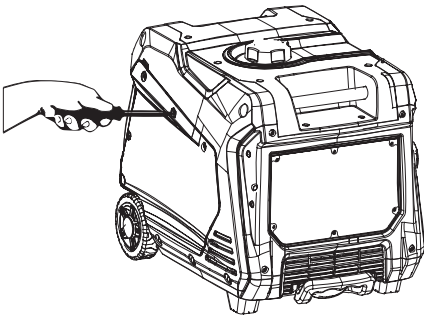

MANTENIMIENTO DE BUJIAS

Con el fin de atender la bujía, necesitará una llave de bujías (disponible en el comercio). Para asegurar el funcionamiento correcto del motor, la bujía debe tener la luz correcta y libre de depósitos.

Si el motor ha estado funcionando, deje que se enfríe antes de reparar la bujía.

1. Quite la cubierta de mantenimiento de la bujía.
2. Retire el capuchón de la bujía.
3. Limpie la suciedad alrededor de la base de la bujía.
4. Utilice una llave de bujías para retirar la bujía.
5. Inspeccione visualmente la bujía. Reemplazarla si los electrodos están desgastados o si el aislador está agrietado, astillado, o sucio.
6. Mida la distancia entre electrodos de la bujía con un calibre de espesores del tipo de alambre. Corrija el distancia, si es necesario, doblando con cuidado el electrodo lateral.
7. Compruebe que la arandela de sellado está en buenas condiciones, y enrosque la bujía con la mano para evitar sobre-rosca.
8. Después de la bujía sobre su asiento, apretar con una llave de bujía para comprimir la arandela.
9. Vuelva a instalar la tapa de la bujía en la bujía.
10. Vuelva a instalar la cubierta de mantenimiento de la bujía.

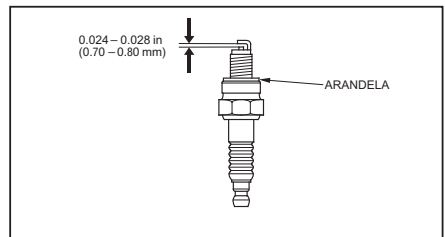
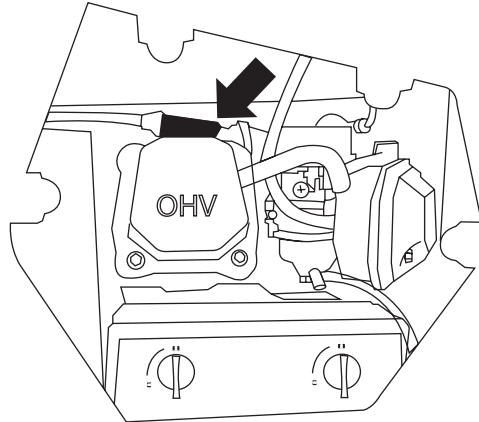

MANTENIMIENTO DEL PARACHISPAS

Si el generador ha estado funcionando, el silenciador estará muy caliente. Deje que se enfríe antes de continuar.

El parachispas debe realizarse cada 100 horas.

Limpie el supresor de chispas de la siguiente manera:

Retire los cuatro tornillos de 6 mm, y retire el protector del silenciador.

Retire los tres pernos de 6 mm, y quitar el silenciador, el

supresor de chispas, y la junta del silenciador.

Use un cepillo para eliminar los depósitos de carbono de la pantalla del amortiguador de chispas.

Inspeccione la pantalla de roturas o desgarros y sustituirla si es necesario.

Compruebe la junta del silenciador; reemplácelos si están dañados. Vuelva a instalar la junta del silenciador, el amortiguador de chispas, el silenciador, y el protector del silenciador en el orden inverso al desmontaje.

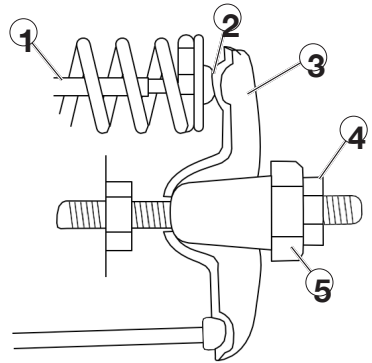
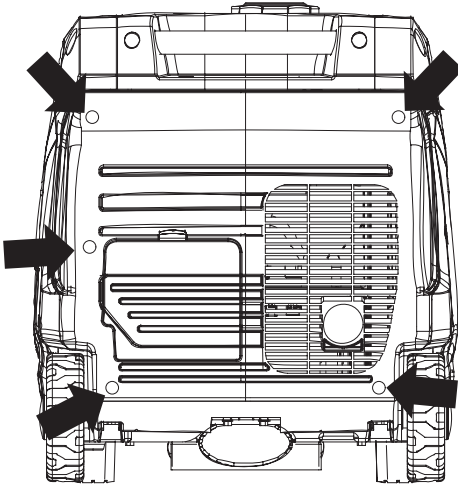

TOYOTOMI



www.toyotomi.cl