

TÖYÖTÖMI

ESTUFA A KEROSENE DE TIRO FORZADO INSTRUCCIONES DE INSTALACIÓN Y OPERACIÓN

La instalación del producto deberá ser realizada solamente por instaladores capacitados o servicios técnicos autorizados.



MODELO

FF-55T / FF-55

(Tipo C)

IMPORTANTE

LEA Y ENTIENDA LAS INSTRUCCIONES ANTES DE USAR LA ESTUFA.
GUARDE LAS INSTRUCCIONES PARA FUTURAS REFERENCIAS.

IMPORTANTE

LA INSTALACION DE LA ESTUFA Y ESTANQUE DEBE EFECTUARSE DE ACUERDO A LA REGLAMENTACION NACIONAL VIGENTE, LAS RECOMENDACIONES DEL FABRICANTE O LA NORMA EXTRANJERA NFPA-31 (INSTALLATION OF OIL BURNING EQUIPMENT)

ÍNDICE

SECCIÓN A: ESPECIFICACIONES	1
SECCIÓN B: CONSEJOS PRÁCTICOS DE SEGURIDAD DURANTE LA OPERACIÓN	3
SECCIÓN C: GUÍA DE COMBUSTIBLE	4
SECCIÓN D: CONTROL DE OPERACIÓN Y NOMBRE DE REPUESTOS	5
SECCIÓN E: OPERACIÓN	7
SECCIÓN F: MANTENIMIENTO RUTINARIO	15
SECCIÓN G: LOCALIZACIÓN Y RESOLUCIÓN DE PROBLEMAS	17
SECCIÓN H: ALMACENAMIENTO POR LARGO TIEMPO	18
SECCIÓN I: INSTALACIÓN	19
SECCIÓN J: RECOMENDACIONES RESPECTO DEL COMBUSTIBLE (FF-55)	26

SECCIÓN A: ESPECIFICACIONES

Modelo:	FF-55T / FF-55
Eficiencia de la estufa:	92,4% (1)
Potencia (nominal) de calefacción:	Alta – 5,50 kW (18.800 BTU/h) Media – 3,74 kW (12.800 BTU/h) Baja – 1,88 kW (6.430 BTU/h)
Consumo de combustible:	Alto – 0,622 l/h Medio – 0,423 l/h Bajo – 0,213 l/h
Sistema de combustible:	Estanque removible (7,6L) o Estanque externo (3)
Tipo de combustible:	Solo kerosene
Dimensiones (ancho x alto x prof.):	496 x 600 x 339 mm
Peso:	20 kg / 17 kg
Abertura tubo de ventilación:	70 – 80 mm de diámetro
Largo total de sistema de tubo de ventilación:	3 m, 3 codos o menos
Clasificación eléctrica:	220 voltios CA, 50 Hz Precalentamiento – 240 W En combustión – 46 W
Rango de Calefacción:	80 a 120 m ² (2)

(1) El proceso de combustión de esta estufa produce calor y agua vaporizada. Esta clasificación no toma en consideración la pérdida de calor debido a la condensación del vapor de agua.

(2) El tamaño de habitación para el que la estufa es adecuada variará dependiendo de la temperatura externa, la aislación de la casa, el tamaño de las ventanas y otros factores.

(3) Tanque externo, se vende por separado. (Consultar con proveedor).

CARACTERÍSTICAS DE SEGURIDAD

Esta estufa está equipada con muchas características de seguridad integral. Sírvase familiarizarse con estas características. Si la estufa se apaga por la función de algún dispositivo de seguridad, asegúrese que el problema está identificado y corregido. Tenga en cuenta que las llamas normales se pueden ver dentro de la cámara de combustión a través de la mirilla puesta en la esquina inferior delantera izquierda de la rejilla de salida del aire caliente.

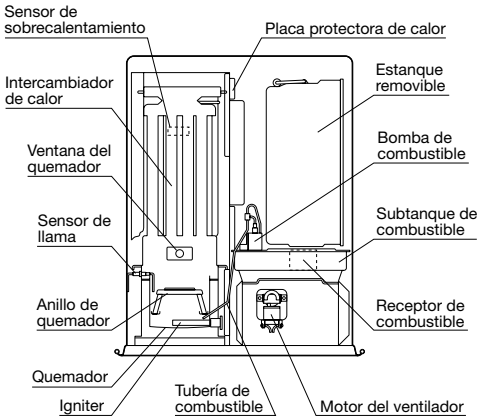

FF-55T

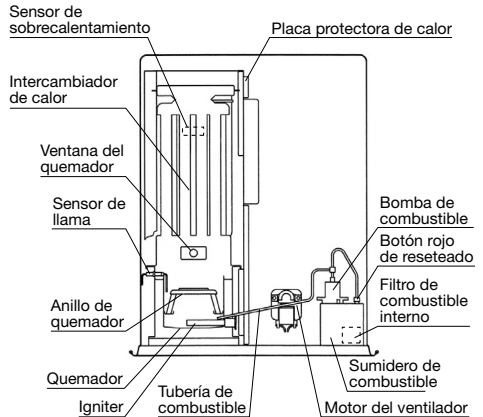

FF-55

1. Sensor de Llama

La estufa suspenderá todas las funciones automáticamente, en caso de fallo de ignición ó fallo de llama durante combustión, para evitar rebose de combustible. Código de error aparecerá en el indicador digital.

2. Protector para Sobrecalentamiento

Todas las operaciones se apagan cuando la cabina calefacción llega a la temperatura demasiado alta por mal funcionamiento del motor ó combustión anormal, para evitar incendio.

3. Sistema de Restaurar Falla de Energía

Si la energía falla durante la operación de calefacción, la estufa se apagará. Cuando se recupera la energía, la estufa se volverá a encender automáticamente y mantener la temperatura seleccionada normalmente.

NOTA: La operación variará dependiendo del tiempo por falla de energía y otras condiciones. Vea la página 14, para más detalles.

4. Sistema de Ventilación Completa

Sistema de tubo de ventilación alimenta aire libre para combustión y suelta todos los productos de combustión al aire libre.

SECCIÓN B: CONSEJOS PRÁCTICOS DE SEGURIDAD DURANTE LA OPERACIÓN

1. Nunca use ningún combustible aparte de kerosene. NUNCA USE GASOLINA, ya que el uso de ella puede provocar llamas incontrolables, dado como resultado un incendio destructivo.

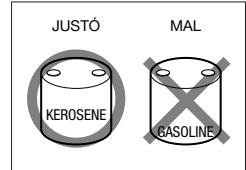

2. No instale la estufa cerca de muebles.
No seque ropa con la estufa.
Mantenga alejado a los niños de la estufa en funcionamiento.

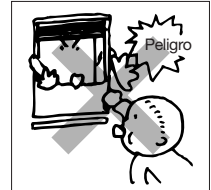

3. Para impedir una operación anormal y prolongar la vida útil de la estufa, asegúrese de realizar el mantenimiento de rutina.
El mantenimiento de la estufa debe efectuarse anualmente con técnicos autorizados.
Solo se debe utilizar repuestos originales.



4. Nunca guarde ni transporte el combustible en un envase que no sea metálico o plástico que sea (1) aceptable para llevar combustible y (2) diga claramente "KEROSENE". Nunca guarde el combustible en un recinto habitado.

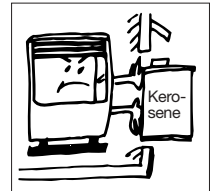

ADVERTENCIA DE SEGURIDAD DE ACUERDO CON RESOLUCION EX. N° 1495 DE SEC.

- La reparación, mantención o uso inadecuado de este artefacto puede causar graves daños a las personas y/o sus bienes materiales.
- Verifique el sello de certificación de este artefacto.
- Está prohibido utilizar este artefacto en baños o dormitorios.
- El recinto donde se utilicen estos artefactos, debe contar con ventilaciones adecuadas.
- Adquiera kerosén (parafina) en establecimientos autorizados por la Superintendencia de Electricidad y Combustibles (SEC).
- La mantención y reparación del artefacto debe ser efectuada por los Servicios Técnico autorizados de la marca.
- Este artefacto debe ser sometido periódicamente a mantención al menos una vez al año.
- En caso de mal funcionamiento del artefacto, suspenda inmediatamente su uso hasta que este sea revisado por personal técnico autorizado.
- Bajo condiciones normales de uso y mantenimiento, se recomienda reemplazar este artefacto en un período no superior a 10 años.

Comercial e Importadora BBR S.A.
Av. Las Condes 14141 L-11
www.toyotomi.cl

SECCIÓN C: GUÍA DE COMBUSTIBLE

La estufa FF-55T / FF-55 está diseñada para usarse con kerosene. El uso de combustible de baja calidad causará una baja en el rendimiento del quemador, lo que llevará a combustión anormal y menor vida útil de la estufa.

Compre solo Kerosene en bidones reservados exclusivamente para combustible y marcados con la palabra "KEROSENE". Guarde siempre el combustible en un área aparta de donde guarda gasolina para sus equipos de energía, con el fin de evitar el uso accidental de gasolina en su estufa.

Qué comprar ...

SIEMPRE: Kerosene limpia y de alta calidad

SIEMPRE: Combustible libre de contaminantes, agua o turbiedad.

NUNCA: Gasolina, alcohol, gas blanco, combustible para hornillos para acampar o aditivos.

NUNCA: Combustible de color amarillo u olor ácido.

Cómo usar ... (cuando se usa estanque de combustible removible)

SIEMPRE: Vierta el combustible en un área no habitada con la estufa fría y usando sifón.

SIEMPRE: Vea el medido para evitar para evitar rebalse.

Cómo guardar ...

SIEMPRE: Guardar en un bidón limpio que diga claramente KEROSENE.

SIEMPRE: Guardar alejado de la luz solar directa, fuentes de calefacción o cambios extremos de temperatura.

NUNCA: En un envase de vidrio o uno que haya sido usado para otros combustibles.

NUNCA: Por más de seis meses. Comience cada temporada de calefacción con combustible nuevo y bote lo que quede al final de la temporada.

NUNCA: En recintos habitados.

Por qué es importante ...

Parafina limpia y pura es esencial para tener una operación segura y eficiente de la estufa. La mala calidad o el combustible contaminado puede provocar:

- Exceso de alquitrán depositado en el quemador y kit de evacuación/admisión.
- Combustión incompleta.
- Menor vida útil de la estufa.

El uso de combustible inflamable y altamente volátil, como por ejemplo gasolina, puede producir llamas incontrolables con el consiguiente serio peligro de un incendio severo.

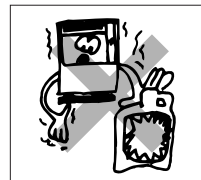

SECCIÓN D: CONTROL DE OPERACIÓN Y NOMBRE DE REPUESTOS

Antes de usar la estufa, debe familiarizarse con los controles de operación y nombre de repuestos como sigue.

FF-55T

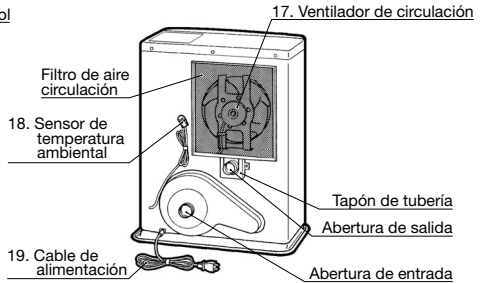
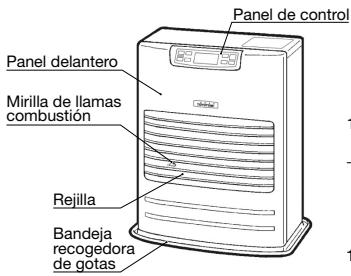

FF-55

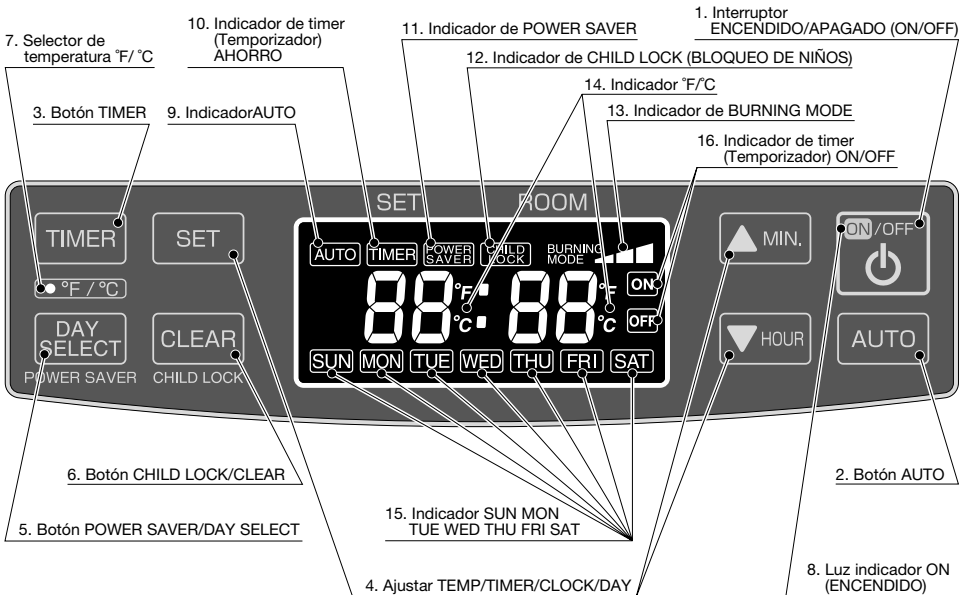
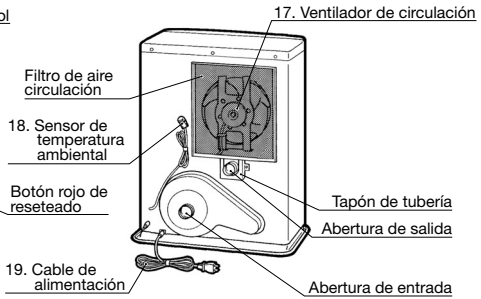
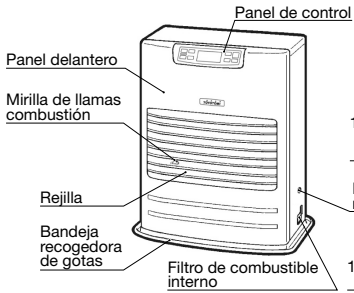

- | | |
|---|---|
| 1. Interruptor ON/OFF | El interruptor principal para encender y apagar la estufa. Coloque en "ON" para encender la estufa. La combustión se iniciará después de un período precalentamiento. |
| 2. Botón AUTO | El botón enciende y apaga el modo de operación temporizador semanal que está programado. |
| 3. Botón TIMER | El botón enciende y apaga el modo de programar temporizador semanal. |
| 4. Ajustar TEMP/TIMER/CLOCK/DAY | En los Modos de poner TEMP (Temperatura) /TIMER (Temporizador) /CLOCK (Reloj) /DAY (Fecha) se puede configurar oprimiendo los botones ▲/MIN (Minuto) ó ▼/HOUR (Hora). |
| 5. Botón POWER SAVER/DAY SELECT | El botón enciende y apaga el modo de operación POWER SAVER (AHORRO). Cuando está programando el temporizador semanal, el botón se usa para seleccionar un día de la semana. |
| 6. Botón CHILD LOCK/CLEAR | El botón enciende y apaga el modo de operación CHILD LOCK (SEGURO PARA NIÑOS). Cuando está programando el temporizador semanal, se usa como el botón CLEAR (Remove). |
| 7. Selector °F/ °C | Selector de temperatura °F/ °C |
| 8. Luz indicadora ON | Encendida - La estufa está en funcionamiento.
Intermitente - Precalentamiento y prelavado. |
| 9. Indicador AUTO | Encendida - Operación temporizador semanal está en uso. |
| 10. Indicador TIMER | Encendida - Operación de la estufa está en el modo de temporizador semanal. |
| 11. Indicador POWER SAVER | Encendida - La estufa en modo POWER SAVER (AHORRO). |
| 12. Indicador CHILD LOCK | Encendida - La estufa en modo CHILD LOCK. |
| 13. Indicador BURNING MODE | Encendida - La estufa está en potencia alta, media ó baja. |
| 14. Indicador °F/°C | Encendida - Indicador digital muestra temperatura actual.
Intermitente - La temperatura actual se puede cambiar. |
| 15. Indicador SUN MON TUE WED THU FRI SAT | Encendida - Indicador digital muestra el día actual ó el día temporizador. |
| 16. Indicador TIMER ON/OFF | Encendida - Indicador digital muestra timer (temporizador) ON/OFF. |
| 17. Ventilador de circulación: | Motor de 3 velocidades facilita flujo de aire caliente de alta capacidad durante la combustión alta para calentar la habitación rápidamente y de capacidad baja y media durante la potencia baja ó media para mantener la temperatura agradable de la habitación. |
| 18. Sensor de temperatura ambiental | El sensor de temperatura ambiente está equipado con un cable de 2,5 metros, que se ubica en la parte posterior del calefactor. Asegúrese de que el cable no toque el tubo de salida. El sensor de temperatura ambiente se puede instalar con cinta adhesiva o un tarugo.
Seleccione la ubicación donde se va a instalar el sensor, de manera que no quede expuesto a luz solar directa, corrientes de aire o al aire caliente que sale de la estufa. |
| 19. Cable de alimentación | Para uso en 220 voltios CA, 50Hz. toma de corriente. |

SECCIÓN E: OPERACIÓN

ANTES DE ENCENDER

FF-55T:

1. Como Verter el Combustible

- No intente a llenar el tanque removible en la sala de estar, sino en el lugar más apropiado. (Siempre hay cierta posibilidad de derrame).

Siga el procedimiento que se indica a continuación:

1) Abra la tapa del estanque y levante el estanque removible desde la estufa.

NOTA: Pueden caer algunas gotas desde el estanque. Dé vuelta el estanque removible (con la tapa hacia arriba) y retire la tapa de combustible usando la cubierta de la tapa de combustible.

- 2) Tome la bomba de combustible manual e inserte el tubo rígido en el bidón. Asegúrese de que esté en una posición más alta que el estanque removible. Inserte la manguera estriada en la abertura del estanque removible.
- 3) Bloquee el botón ubicado en la parte superior de la bomba (gire en el sentido de las agujas del reloj).
- 4) Apriete la bomba un par de veces hasta que comience a fluir combustible hacia el estanque removible. Tan pronto como suceda esto, no habrá necesidad de seguir presionando.
- 5) Revise el medidor de combustible del estanque removible mientras llena el estanque. Deje de llenar soltando el botón ubicado en la parte superior de la bomba (gire en el sentido inverso a las agujas del reloj), una vez que el medidor indica que el estanque está lleno. Nunca llene el estanque en demasía, especialmente cuando el combustible esté muy frío (el combustible se expande cuando se calienta).
- 6) Deje que el combustible que queda en la bomba fluya de regreso al bidón y retire la bomba cuidadosamente. Vuelva a atornillar la tapa en el estanque usando la cubierta de la tapa de combustible. Después de usar, vuelva a guardar la cubierta en la parte de atrás de la estufa. Limpie las salpicaduras de combustible.
- 7) Vea si la tapa del combustible está derecha y debidamente apretada. Vuelva a instalar el estanque removible en la estufa (con la tapa hacia abajo). Cierre la tapa del estanque.

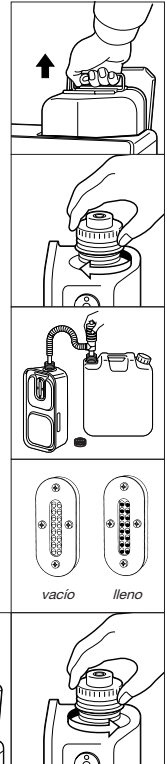

FF-55:

- 1) Abrir las Valvula (s)
Abrir las valvula (s) del estanque externo.
- 2) Inicie el flujo del fluido

Si es la primera vez que se utiliza la estufa presionar el botón rojo de reseteado para enviar combustible al sumidero de combustible.

NOTA: asegurarse de que no haya ninguna fuga de combustible en las cañerías desde el estanque a la estufa y en las uniones de estas.

También asegurarse que el estanque no estuviese en mucha altura. Leer instrucciones de instalación.



2. Enchufe la Estufa

Inserte el enchufe macho en el enchufe de pared (220 voltios CA / 50 Hz).

Aparecerá "Dos Guiones (-)" predeterminado en el indicador digital.

NOTA: NO conecte a una toma de corriente compartido con otros aparatos.



3. Programación del Reloj

Importante: El reloj en la estufa debe estar siempre fijado en la hora correcta.

NOTA: El botón “▲MIN. (minutos)” o “▼HOUR (Hora)” aumentará el valor en un (1) número cada presión. Si mantiene el botón presionado, el valor cambiará rápidamente.

NOTA: En el caso de una falla de energía (más de 30 minutos aprox.), todos los valores de reloj y fecha podrán ser cancelados.

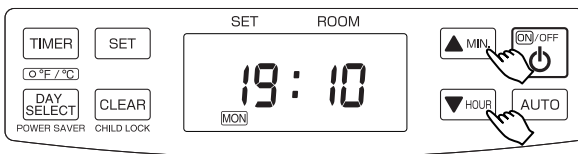

4. Programación del Reloj y el Día de la Semana

1) La hora actual no está todavía programada. (Todas las señales se encienden.)

Presione el botón “▲MIN.” ó “▼HOUR” mientras no está en funcionamiento (Interruptor de alimentación está en OFF). 0:00 (medianoche) está indicado en el visor.

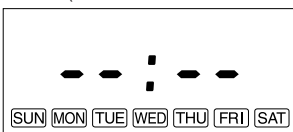

2) Programación de la hora actual.

Presione el botón “▲MIN.” para fijar los minutos y el botón “▼HOUR” para fijar las horas.

Cuando presionando el botón “▼HOUR”, el valor cambiará como sigue.

“0:00” → “1:00” → ... → “11:00” → “12:00” → “13:00” → ... “23:00” → “0:00” → ...

Cuando presionando el botón “▲MIN.”, el señal cambiará como sigue.

“0:00” → “0:01” → ... → “0:59” → “0:00” → ...

Presione el botón “SET” para completar la programación de la hora actual.



3) Programación del día de la semana

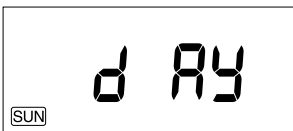
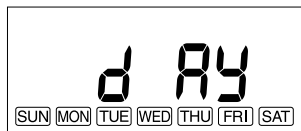

El signo “dAy” está indicado en el visor y todos los días de la semana están parpadeando.

Presione el botón “▲MIN.” ó “▼HOUR” para fijar el día de la semana. El día de la semana se parpadeará.

(“SUN (Domingo)” está programada inicialmente.) Los otros días de la semana se apagarán. Seleccione un día de la semana, presionando el botón “▲MIN.” ó “▼HOUR”. Cuando al presionar el botón “▲MIN.”, el valor cambiará como sigue.

“SUN” → “MON” → “TUE” → “WED” → “THU” → “FRI” → “SAT”

Cuando presiona el botón “▲MIN.” en la posición de “SAT”, la estufa emite el sonido de chirrido y “SAT” no se cambia más. Cuando presionando el botón “▼HOUR”, el valor cambiará como sigue.

“SUN” → “MON” → “TUE” → “WED” → “THU” → “FRI” → “SAT”

Cuando presiona el botón “▲MIN.” en la posición de “SAT”, la estufa emite el sonido de chirrido y “SAT” no se cambia más.

Presione el botón “SET” para completar la programación del día de la semana. La hora actual y el día de la semana aparecerán en el visor.

NOTA: Si el interruptor ON/OFF está presionado durante la reprogramación de la hora actual y el día de la semana después de programación de la hora y el día de la semana, el modo de programación de la hora actual será finalizado y la estufa comenzará a funcionar. Si el día de la semana está programado, la hora se fija en el momento de reprogramación. Si el día de la semana no está programado, el contenido de programación será borrado.

OPERACIÓN

OPERACIÓN MANUAL

La estufa es accionada directamente por el usuario. Sin embargo, la producción de calor es controlada automáticamente en conformidad con la temperatura ambiente registrada por el sensor de temperatura.

1. Encendido de la estufa (“ON”)

- Presione el botón ON/OFF. En el visor de información digital, se presentará la temperatura ambiente y la temperatura fijada. El botón ON/OFF comenzará a parpadear después de lo cual el motor del ventilador y la estufa empezarán a funcionar. La luz de este botón parpadeará continuamente durante el tiempo de precalentamiento.
- Después de 1.5 a 4 minutos, se encenderá la estufa. (*) Después del encendido, el botón ON/OFF quedará encendido de manera continua. Aproximadamente dentro de 2 minutos, se encenderá el ventilador de circulación.

NOTA: (*) El tiempo de precalentamiento depende de la temperatura ambiente.

Temperatura ambiente:

Bajo 0°C 4 minutos

0°C - 15°C 2 minutos

15°C 1.5 minutos

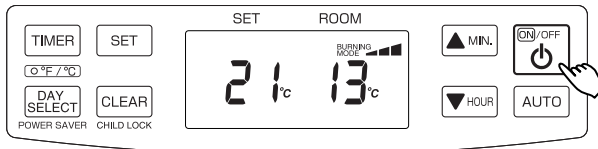

2. Fijación de Temperatura Ambiente

- Presione el botón “▲MIN.” ó el “▼HOUR”. °F ó °C comenzará a parpadear.

NOTA: Con el botón “▲MIN.” ó el “▼HOUR” se cambiará la temperatura por 1°C (2°F).

- Presione el botón “▲MIN.” ó el “▼HOUR” si sea necesario. La temperatura ambiente se puede fijar entre 10°C (50°F) y 32°C (90°F). (Temperatura inicial: 13°C (56°F))

NOTA: La temperatura fijada se presentará en el visor de información digital, cuando se ha programado la temperatura ambiente.

- Cuando la temperatura ambiente alcanza a la programación deseada, la estufa cambia automáticamente al modo de operación “MED” ó “LOW” para mantener la temperatura deseada.

Cuando la temperatura ambiente exceda la fijada en 2°C (4°F), la estufa se apagará automáticamente.

Cuando la temperatura vuelve a caer, la estufa se volverá a funcionar automáticamente para mantener la temperatura deseada.

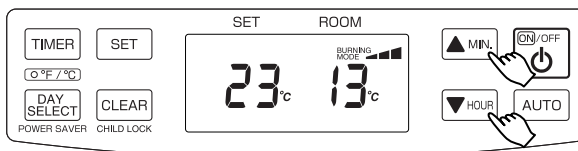

OPERACIÓN DE POWER SAVER (AHORRO)

El modo de operación "POWER SAVER" reduce la frecuencia de acciones encendidas, para ahorrar el consumo eléctrico. Presione el botón "POWER SAVER (DAY SELECT)" mientras la estufa está en operación, para empezar la función de "POWER SAVER". La señal "POWER SAVER" se presentará en el visor de información digital.

Cuando la temperatura ambiente exceda la fijada en 6°C (10°F), la estufa se apagará automáticamente. Cuando la temperatura vuelve a caer debajo de la temperatura programada, la estufa se volverá a funcionar automáticamente para mantener la temperatura deseada.

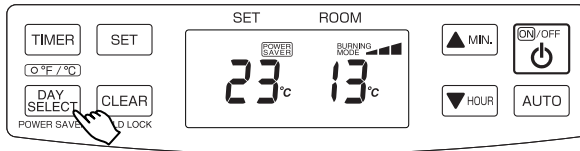

LUZ INDICADORA DE COMBUSTIBLE (FF-55T)

Cuando se enciende el indicador **FU 10**, significa que queda combustible sólo por 10 minutos más. En el visor se podrá ver la cuenta para atrás del tiempo de calefacción que queda. Debe sacar el estanque de combustible y lo rellene fuera de la sala de estar. Si no lo rellena, sonará una señal de alarma cada 2 minutos que le advertirá que debe rellenar el estanque removible. Dentro de 10 minutos, en el visor de información comenzará a parpadear el signo **FU EL** y se apagará automáticamente.



FUNCIÓN DE SEGURO PARA NIÑOS (CHILD LOCK)

Presione el botón "CHILD LOCK (CLEAR)" por más de 3 segundos para hacer la estufa seguro de niños durante ó fuera de la operación. La señal "CHILD LOCK" se presentará en el visor de información digital.

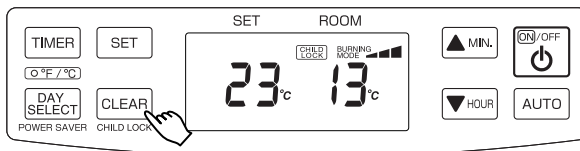

La función de seguro para niños se puede usar para evitar que los niños cambien las programaciones de la estufa de manera accidental. Cuando la estufa está en combustión y el seguro para niños está activada, lo único que se puede hacer con la estufa es apagarla. Las demás funciones están bloqueadas. Si la estufa ya está apagada, el seguro para niños, entonces, funcionará para evitar cualquier encendido accidental de la estufa.

Para desactivar el seguro para niños, presione el botón "CHILD LOCK (CLEAR)" por más de 3 segundos.

1. Programar Temporizador Semanal

Después de fijar la hora correcta y el día de la semana actual, presione el botón “TIMER” para entrar en el modo de programación de temporizador semanal. La señal “TIMER” aparecerá en el visor. Cuando presiona el botón “TIMER” en el modo de programación de temporizador semanal, la señal “TIMER” desaparecerá y aparecerá la hora actual de reloj y el día de la semana en el visor.

NOTA: No se puede entrar en el modo de programación de temporizador semanal, mientras la estufa está funcionando en el modo automático.

1) Seleccione el número de programa

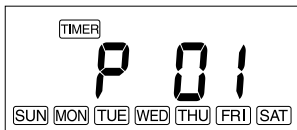

1. Presione el botón “▲MIN.” ó “▼HOUR” para seleccionar el número de programa. El número de los programas son 30. Cuando presiona el botón “▼HOUR.” en la posición de “P01”, la estufa emite el sonido de chirrido y “P01” no se cambia más. El número de programa no establecido estará parpadeando en el visor. Si usa la programación del día de la semana por la primera vez, “P01” aparecerá parpadeando en el visor. Cuando aparece el número de programa no establecido, parpadearán todos del día de la semana también.

NOTA: Cuando presiona el botón “▲MIN.” en la posición de “P30”, la estufa emite el sonido de chirrido y “P30” no se cambia más. Después de establecer el programa, el siguiente número de programa no establecido aparecerá en el visor. Cuando presiona el botón “▼HOUR.” en la posición de “P01”, la estufa emite el sonido de chirrido y “P01” no se cambia más.

Después de establecer el programa, el siguiente número de programa no establecido aparecerá en el visor. Si el programa está establecido hasta “P30”, “P30” aparecerá parpadeando en el visor. Sin embargo, cuando el programa está establecido hasta “P30”, si se queda algún número de programa no establecido, el número más pequeño no establecido de programa aparecerá en el visor.

Ejemplo:

En caso de que los programas “P01” y “P02” están establecidos, y “P03” no está establecido, en el visor aparece como sigue:

“P01” – encendido ⇔ “P02” – encendido ⇔ “P03” – parpadea

En caso de que los programas “P01” y “P03” están establecidos, y “P02” no está establecido, en el visor aparece lo siguiente:

“P01” – encendido ⇔ “P02” – parpadea ⇔ “P03” – encendido ⇔ “P04” – parpadea

2. Presione el botón “SET” para seguir al paso siguiente

El número de programa se puede eliminar manteniendo presionado el botón “CLEAR” por más de 3 segundos.

2) Programar el temporizador



1. Presione el botón “▲MIN.” ó “▼HOUR” para programar la hora y minutos del temporizador.
2. Presione el botón “SET” para completar la programación de hora del temporizador y seguir al siguiente paso. (3) Encender/Apagar el temporizador).

NOTA: Cuando el botón “SET” se presiona al mostrarse las barras en el visor, se escuchará el sonido de chirrido y no se podrá continuar con el siguiente paso. Primero se debe ajustar la hora del calefactor.

3) Encender/Apagar el temporizador

1. (ON) y todos los días de la semana parpadearán en el visor. Presione el botón “▲MIN.” ó “▼HOUR” para seleccionar (ON) ó (OFF).
2. Presione “SET” para fijar el Encendido/Apagado del temporizador. Cuando fije el temporizador en ON, el siguiente paso es 4) Fijar la temperatura del programa. Cuando fije el temporizador en OFF, el siguiente paso es 5) Fijar el día de la semana del programa.

4) Fijar la temperatura del programa

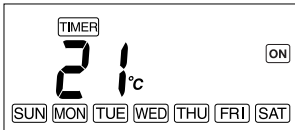

La temperatura fijada “21” aparecerá parpadeando en el visor.

1. Presione el botón “▲MIN.” ó “▼HOUR” para fijar la temperatura del programa.
2. Presione el botón “SET” para completar la fijación de la temperatura del programa y seguir al siguiente paso.

5) Fijar el día de la semana del programa

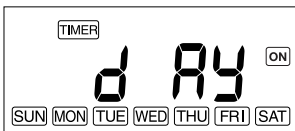

1. El signo “dAY” aparecerá en el visor y “SUN” estará parpadeando. Presione el botón “▲MIN.” ó “▼HOUR” para fijar el día de la semana del programa. Cuando presionado el botón “▲MIN.”, el programa será establecido en el día de la semana. El día de la semana seleccionado se encenderá. Cuando presione el botón “▼HOUR”, el día de la semana seleccionado será anulado. El día de la semana se apagará. En este momento, el signo seguirá al siguiente día de la semana automáticamente. Cuando presionando el botón “DAY SELECT”, el siguiente día de la semana no establecido aparecerá en el visor.
2. Presione el botón “SET” para completar la fijación del día de la semana del programa y el visor indicador volverá a la selección del número de programa.

NOTA: En caso de que el día de la semana no está fijado, cuando presionado el botón “SET”, la estufa emitirá el sonido de chirrido y no podrá seguir al siguiente paso.

2. Activar la función de Temporizador Semanal

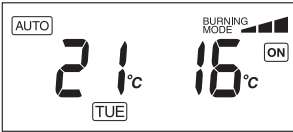

1. Durante la operación (en la posición del interruptor encendido), presione el botón "AUTO" para entrar en el modo de operación al temporizador semanal. El signo "AUTO" aparecerá en el visor.

NOTA: Sin embargo, si no programa está establecido, la estufa emitirá un sonido de chirrido y no se puede entrar al modo de operación al temporizador semanal.

2. Presione el botón "▲MIN." ó "▼HOUR" para cambiar la temperatura finada.

NOTA: Sin embargo, si el siguiente programa comienza, la temperatura se cambiará a la del programa siguiente.

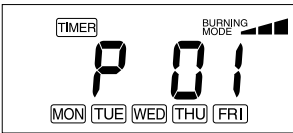

3. Durante la operación, presione el botón "TIMER" para entrar en el modo del temporizador semanal puesta (Seleccionar el número de programa).

NOTA: Si el botón "TIMER" se presiona durante la programación del modo del temporizador semanal, el modo de programar el temporizador semanal será anulado. La modificación de programar se aplicará tan pronto como comience el modo automático.

NOTA: Si se presiona el botón de Encendido/Apagado durante el funcionamiento del Temporizador Semanal, el Temporizador Semanal dejará de funcionar.

COMBUSTIÓN MANUAL

IMPORTANTE: Esta característica está diseñado sólomente para fines de comprobación.

Esta estufa se puede mantener en combustión en el modo de combustión deseado (Alta, Media ó Baja) de manera manual, sin considerar la temperatura ambiente.

1. Presione el botón "▲MIN." y el "▼HOUR" al mismo tiempo por más de 3 segundos mientras el interruptor "ON/OFF" está puesto en "ON".
2. P1, P2 ó P3 aparecerá en el visor indicador Digital.

P1 = modo Baja

P2 = modo Media

P3 = modo Alta

Seleccione el modo de combustión deseada presionando e el botón "▲MIN." ó el "▼HOUR".

Con el botón "▲MIN." se cambia el modo a la combustión más alta, y con el "▼HOUR" a más baja.

3. Para anular el modo, presione el botón "▲MIN." y el "▼HOUR" al mismo tiempo por más de 3 segundos hasta que vuelva la presentación de temperatura normal.

MODO DE LIMPIEZA AUTOMÁTICA

Cuando la estufa se ha encendido continuamente por más de 2 horas en combustión alta, el quemador iniciará automáticamente el proceso de limpieza automático. En el visor aparecerá código *CL:05* retrocediendo a *CL:01*. El procedimiento tardará 5 minutos para limpiar el quemador automáticamente mientras la estufa estará en combustión al nivel más bajo. Cuando el quemador vuelva a estar limpio, la estufa volverá a funcionar automáticamente en el modo de combustión más alta.

SISTEMA DE RECUPERACIÓN DESPUÉS DE CORTE ELÉCTRICO

Si ocurre un corte eléctrico en cualquier momento durante la operación, la estufa se apagará. Cuando vuelva la energía, la estufa se reiniciará de manera automática con las siguientes condiciones. Cuando la programación se ha borrado, debe fijar de nuevo cada programación como se indica abajo:

CUANDO LA ESTUFA ESTÁ EN OPERACIÓN

LARGO DE FALLA ENERGÍA	MENOS DE 3 SEGUNDOS	MÁS DE 3 SEGUNDOS	
		EN MEMORIA DE RESPALDO	MENOS DE 3 FUERA DE MEMORIA RESPALDO
OPERACIÓN	Vuelva la estufa en combustión con la misma condición antes del corte eléctrico.	Comienza la combustión desde principio.	Comienza la combustión desde el principio. La temperatura programada se cambiará a 13°C (56°F) para seguridad. En caso del corte eléctrico, la temperatura programada y la ambiente parpadearán por 30 minutos como mínimo. Presione cualquier botón para que dejen la estufa parpadear la temperatura programada y la temperatura ambiente.
OPERACIÓN DE POWER SAVER (AHORRO)	Mantenga la misma condición antes del corte eléctrico.	Mantenga la misma condición antes del corte eléctrico.	Mantenga la misma condición antes del corte eléctrico.
OPERACIÓN AUTOMÁTICA	Mantenga la misma condición antes del corte eléctrico.	Mantenga la misma condición antes del corte eléctrico.	La programación será borrada. (Vea página 13.)
OPERACIÓN SEGURO PARA NIÑOS	Mantenga la misma condición antes del corte eléctrico.	La programación será borrada. (Vea página 10.)	La programación será borrada. (Vea página 10.)

Si ocurre el corte eléctrico en cualquier momento cuando la estufa no está en operación, básicamente la unidad comenzará a funcionar manteniendo la misma condición antes de la falla de energía. Sin embargo, cuando el corte eléctrico se ha continuado por más de 3 segundos, la programación será borrada como sigue. Debe establecer cada programación.

CUANDO LA ESTUFA NO ESTÁ EN OPERACIÓN

EN MEMORIA DE RESPALDO	Operación seguro para niños
FUERA DE MEMORIA RESPALDO	Fijación de Hora y Día
	Operación seguro para niños

APAGADO DE LA ESTUFA

Presione el interruptor ON/OFF para que enciende "OFF". La luz en "ON" estará parpadeando y apagando. El ventilador de circulación de aire y el motor del ventilador continuarán funcionando por aproximadamente 3 minutos para enfriar la estufa. Asegúrese de que la luz se apaga también cuando el ventilador se apaga.

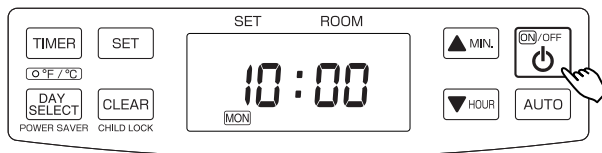

SECCIÓN F: MANTENIMIENTO RUTINARIO

PRECAUCIÓN: Asegúrese de desenchufar la estufa antes de empezar cualquier chequeo ó limpieza.
PRECAUCIÓN: Deje que la estufa se enfríe completamente antes de iniciar limpieza ó mantenimiento.

PARA UN RENDIMIENTO OPTIMO DE LA ESTUFA, LOS SIGUIENTES COMPONENTES DEBEN LIMPIARSE REGULARMENTE.

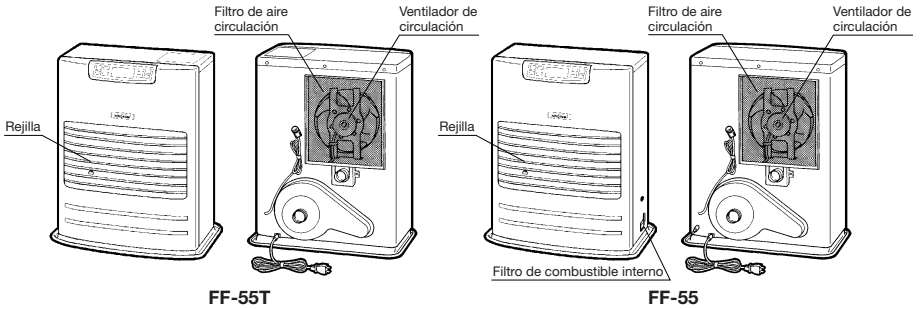

1. Limpiar Rejillas (UNA VEZ POR SEMANA)

Polvo y manchas deben limpiarse de rejillas con un paño húmedo.

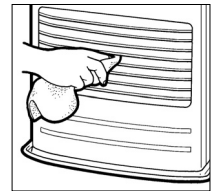

2. Limpiar Filtro de Aire Circulación (UNA VEZ POR SEMANA)

Un filtro de malla está ubicado en la parte posterior de la cabina.

Debe deslizar para sacar el filtro de la cabina y limpiarlo con una aspiradora una vez por semana.

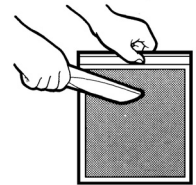
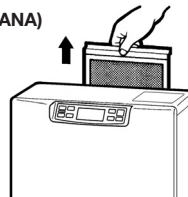

3. Limpiar Receptor de Combustible (FF-55T)

Cualquier suciedad ó polvo acumulados en el receptor de combustible debe limpiarse. Asegúrese de chequear el receptor de combustible cada vez que rellene combustible.



4. Chequear por Fugas de Combustible (REGULARMENTE)

FF-55T: Limpie cualquier combustible derramado en el subtanque y estanque removible. Combustible derramado podrá causar olor ó riesgo de incendio.

FF-55: Chequee regularmente que no existan goteras en el ducto del combustible o en las juntas, ya que esto podría ocasionar un gravi incendio.

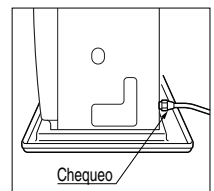

5. Chequear Zona Tubería de Ventilación (UNA VEZ POR SEMANA)

Chequee la tubería de ventilación para asegurar la conexión firme. Use una aspiradora para eliminar los polvos ó pelo de mascota.

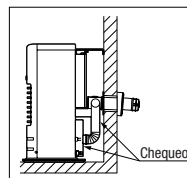

6. Limpiar filtro de combustible (UNA VEZ AL MES) (FF-55)

El filtro de combustible debe limpiarse una vez al mes y al final de la temporada.

- Cierre la válvula (s) de combustible del estanque externo.
- Para atrapar el combustible que caerá, ponga un recipiente bajo el filtro.
- Desatornille los dos tornillos de la cubierta del filtro y retírelos.
- Retire el filtro y limpie con combustible.
- Devuelva el filtro a la posición inicial. Reemplace la cubierta del filtro y los tornillos por seguridad.
- Limpie todo combustible derramado.
- Abra la válvula (2) del estanque exterior. Revisar alguna fuga.

NOTA: Asegurarse de desatornillar el tornillo de drenaje para remover todo el combustible remanente en el sumidero de combustible al final de cada temporada.

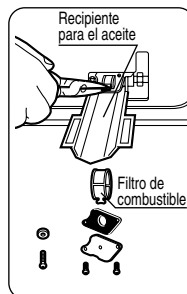

7. Mantenimiento Periódico Recomendado

Como horno de tecnología más avanzada, su estufa requiere inspección periódica y servicio a realizarse por técnicos autorizados para asegurar rendimiento óptimo, confiable y sin problema. Esta inspección debe incluir los siguientes: a. chequear combustión; chequear tubería de ventilación; chequear el quemador; limpiar todas las partes necesarias y reemplazar juntas si sea necesario. Póngase en contacto con su distribuidora autorizada TOYOTOMI sobre más detalles.

SISTEMA AUTOMÁTICO DE LIMPIAR IGNITOR

El modo de limpiar ignitor le facilita prolongar la vida útil del ignitor.

Cuando la estufa está encendida y el reloj está programado (Vea "Fijación de Reloj" en página 8), la estufa se apagará de manera automática y limpiar el ignitor a 2:00 todos los días y aparecerá signo "CL" en el visor digital. Cuando se termina el modo de limpieza, la estufa se enciende automáticamente y seguirá en combustión de nuevo.

SISTEMA MANUAL DE LIMPIAR IGNITOR

La estufa limpiará el ignitor por 10 minutos manualmente.

- Presione el botón "SET" y el "CLEAR" al mismo tiempo por más de 3 segundos mientras el interruptor "ON/OFF" está puesto en "OFF".
- Aparecerá "CL:10" en el visor indicador Digital. La limpieza comenzará y terminará sin ninguna otra entrada adicional.

NOTA: Limpiar el ignitor es importante para prolongar la vida del ignitor. Es recomendable limpiar el ignitor una vez por semana.

SECCIÓN G: LOCALIZACIÓN Y RESOLUCIÓN DE PROBLEMAS

ANTES DE PEDIR UNA VISITA DE SERVICIO

Los siguientes síntomas son normales durante la operación de la estufa.

	SÍNTOMA	RAZÓN
Mientras enciende ó apaga la estufa.	Sale humo blanco ó oler en casa cuando la estufa se enciende por primera vez.	Aceite de máquina aplicado en ensamblaje de la fábrica ó polvo en transportación y quemadura en la superficie del quemador ó intercambiador térmico.
	Las llamas parpadean por varios minutos después de encender la estufa.	La varilla de encendido continúa funcionando cuando la estufa está fría.
	La estufa emite sonidos metálicas irregulares al calentarse y enfriarse.	La expansión y contracción de las partes calientes de metal provocan sonidos al calentarse y enfriarse..
	Aire caliente no sale de inmediato al encender la estufa.	La demora es para evitar corrientes frías desagradables.
Cuando la estufa está en operación	Pulso regular sonido como tictac de la estufa.	Sonido de bomba combustible en operación normal.
	Cámara del quemador ó intercambiador térmico se ve poniéndose rojo a través de la salida de aire rejillas.	Normal
	Luces ocasionales intermitentes del color amarillo en llama azul.	Normal
Olor	Parafina derramada	– Retire toda parafina derramada de subtanque, tanque removible y bandeja de gotas.
	Uso de parafina inferior	– Saque combustible y rellena usando parafina fresca y transparente.

CÓDIGO DE ERROR	INFORMACIÓN	QUÉ HACER
E-0	Interrupción de energía.	Volver a encender la estufa.
E-2	Característica de seguridad de encendido activada. / No hay combustible. (FF-55)	Contacte a su distribuidor. / Vuelva a llenar el estanque. Si el combustible queda en el estanque, chequee el ducto del combustible. (FF-55)
E-6	Se apaga durante la operación. / No hay combustible. (FF-55)	Contacte a su distribuidor. / Vuelva a llenar el estanque. Si el combustible queda en el estanque, chequee el ducto del combustible. (FF-55)
E-8	Falla en el motor del soplador.	Contacte a su distribuidor.
E-12	Característica de seguridad de sobrecalentamiento activada.	Limpie el filtro de aire y retire el polvo.
E-13	Falla en el termistor del quemador.	Contacte a su distribuidor.
	Exceso de combustible en el quemador.	Contacte a su distribuidor.
E-22	Falla de encendido tres veces.	Contacte a su distribuidor.
E-23	Varilla de llama principal (sensor llama) está fallada ó sucia.	Contacte a su distribuidor.
FUEL	No hay combustible. (FF-55T)	Vuelva a llenar el estanque. (FF-55T)
-- : --	El temporizador no está programado.	Programe el temporizador.
Hi	La temperatura ambiente es mayor a 35°C (95°F). La posición del sensor de temperatura ambiente no es correcta.	Verifique la posición del sensor de temperatura ambiente.
Lo	La temperatura ambiente es menor a -10°C (14°F). Termistor con falla o desconectado.	Verifique la posición del sensor de temperatura ambiente.

SECCIÓN H: ALMACENAMIENTO POR LARGO TIEMPO

Al final del período de calefacción o cuando no tenga planeado utilizar su estufa por mucho tiempo, se recomiendan los siguientes procedimientos.

1. Al acercarse el final del período, debe calcular su compra de combustible para poder consumir todo combustible que tiene en su mano. Combustible almacenado por más de seis meses podrá deteriorarse en su calidad. El uso de tal combustible podrá ocasionar un efecto desfavorable en el funcionamiento de la estufa.
2. Si su estufa requiere algún servicio ó reparación, este momento sería buen tiempo para ponerse en contacto con el distribuidor y hacerla reparada antes de almacenarla. Así su estufa puede ser preparada para uso inmediato cuando comienza el siguiente período de calefacción.

3. Si quiere guardar su estufa en un lugar,
 - (a) Desenchufe de la red de energía.
 - (b) FF-55T: Limpie el receptor de combustible y elimine cualquier parafina, polvo ó agua que se queda en el subtanque de combustible y el estanque de combustible para impedir la oxidación. (Vea página 15)
FF-55: Cierre la válvula del estanque principal.
Remueva todo el combustible del sumidero de combustible y limpie el filtro de combustible. (Vea página 16)
 - (c) Elimine cualquier mancha ó polvo en la estufa con un paño húmedo, y limpie la estufa de nuevo con un paño seco.
 - (d) Cubra la estufa completamente con una bolsa plástica grande para protegerla del polvo.

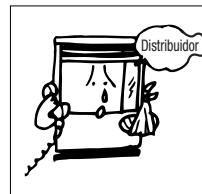
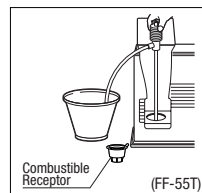

4. Si quiere guardar la estufa en otro lugar.
 - (a) Desenchufe la estufa.
 - (b) FF-55T: Retire todo el combustible del subtanque de combustible y limpie el receptor de combustible.
FF-55: Cierre la válvula del estanque principal.
Remueva todo el combustible del sumidero de combustible y limpie el filtro de combustible.
 - (c) FF-55T: Desconecte la tubería combustible de la estufa.
FF-55: Desconecte las cañerías y tuberías del flujo de combustible.
NOTA: el combustible remanente en las cañerías puede derramarse al desconectar la cañería. Tener un contenedor preparado para recibir el combustible derramado.
 - (d) Saque todo el hollín acumulado en la tubería de ventilación usando un cepillo y (ó) una aspiradora.
 - (e) Elimine cualquier mancha ó polvo en la estufa con un paño húmedo, y limpie la estufa de nuevo con un paño seco.
 - (f) Coloque su estufa en la caja original de embarque, y la guarde en un lugar seco. Si no se puede usar la caja original de embarque, cubra la estufa completamente con una bolsa plástica grande para protegerla del polvo durante almacenaje.
 - (g) Cubra aberturas de salida y entrada de aire para tubería de ventilación usando tapas opcionales. (Piezas #17212661 y #17212656)

TRASLADO

Tome las siguientes medidas para evitar fugas de combustible durante el traslado de la estufa.

- SIEMPRE mueva la estufa en posición vertical.
- SIEMPRE vacíe combustible de la tapa del subtanque (*opcional) (Parte #17217535) antes de transportación (FF-55T).
- SIEMPRE remueva todo el combustible del sumidero de combustible antes de transportación. (FF-55)

SECCIÓN I: INSTALACIÓN

DESCRIPCIÓN GENERAL: El modelo FF-55T / FF-55 está diseñado para instalar en la pared exterior para que toda la ventaja de la instalación simple pueda aprovechar con “Tubería de Ventilación”, que elimina la necesidad de chimenea alta de ventilación. Se requiere nada de horno ni de chimenea. Hay tubería de ventilación que puede utilizar extensión de pared, pero su instalación es complicada.

PIEZAS DE INSTALACIÓN ESTÁNDAR

Las siguientes piezas de instalación estándar vienen incluidas con la estufa. Si se requieren otros métodos alternativos de instalación, es posible que se necesite conseguir piezas adicionales, que puede pedir a su distribuidor TOYOTOMI.

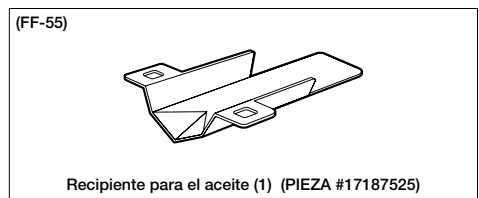
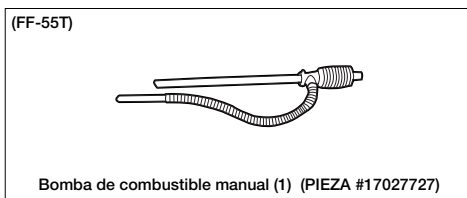
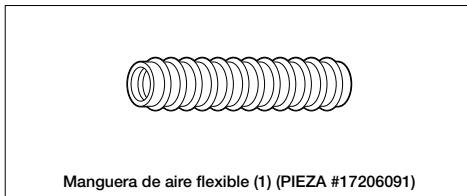
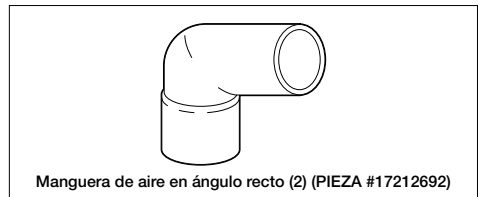
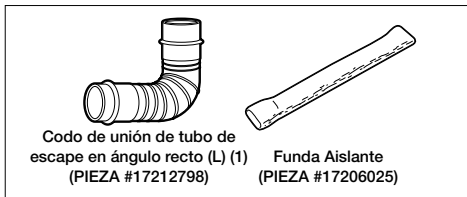
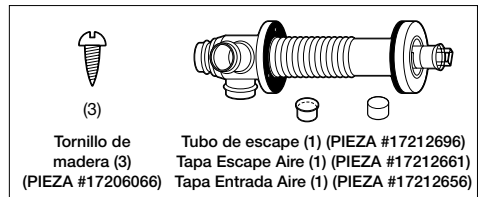
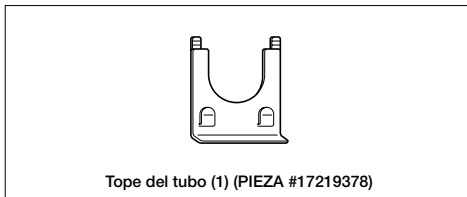
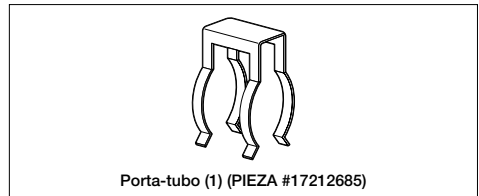
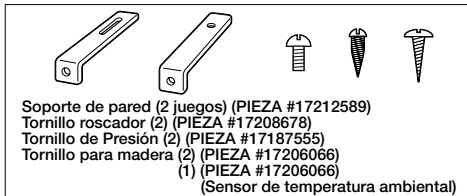

CONSEJO DE INSTALACIÓN

1. Las aberturas de tubo de toma y de escape para Tubería de Ventilación debe exponerse completamente afuera.. La Tubería de Ventilación no debe expulsar a la chimenea, al garaje, al sótano, a la cavidad con techo, ó al lugar cerrado, ni debe instalarse verticalmente, porque la Tubería de Ventilación es un “Intercambiador Térmico”, que genera una condensación en tubo de escape y debe drenar afuera. (Vea Figura 2 página 21)

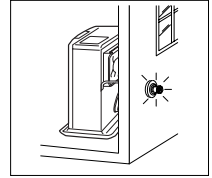

2. Instale Tubería de Ventilación (Vea Figura 2 página 21). Tome nota de que el volumen y la temperatura de gas caliente de combustión que el tubo de escape descarga afuera, es mínima y que no presenta nada de problema.

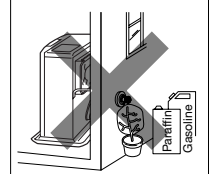

3. Antes de perforar en la pared para la Tubería de Ventilación, asegúrese de que la cavidad de la pared no tenga cables eléctricos, tubos de gas, ni otros obstáculos. El perforar un “agujero pilot” de 5mm desde adentro permita asegurar un agujero final (y cualquier “desorden” asociada) a completarse desde afuera.

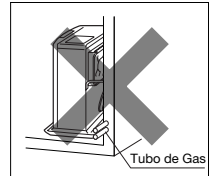

4. NO instale la Tubería de Ventilación donde la alimentación de aire ó la salida de gas de combustión pueda ser cubierta por nieve, ensuciado por desechos al aire libre, ó expuesto directamente al viento más de 50 kph.

IMPORTANTE:

En la zona nevada fuertemente, la distancia a la superficie del suelo debe elevarse según cantidad nevada.

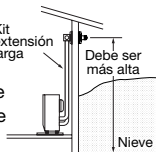

IMPORTANTE:

En area abierta con viento fuerte, un protector conta viento puede ser necesario.

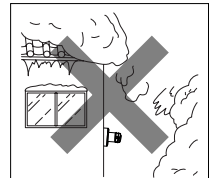
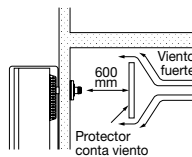

5. NUNCA instale la Tubería de Ventilación debajo de la estufa.

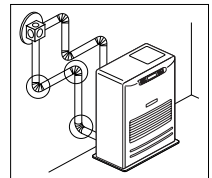
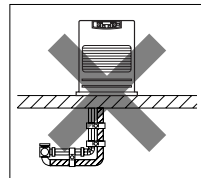
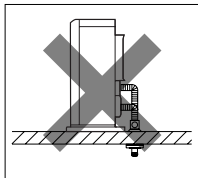

6. El largo total de cualquier Kit de Tubo de Extensión (accesorios L, M ó S) entre la estufa y la Tubería de Ventilación no debe exceder 3 m, con no más de 3 x 90° codos.

NOTA: Cuando use Kits de Tubo de Extensión tipo L, M ó S, siempre debe aislar el tubo de gas caliente de combustión con la funda de tela aislante proporcionada. (Más aislamientos puede ser requerido por Autoridad Local).

7. Para todas las instalaciones de estufas, la Tubería de Ventilación siempre tiene que ser instalada. Debe instalada de forma horizontal con una pequeña caída afuera **NUNCA vertical.**

Después de usar la plantilla de instalación como guía para perforar la abertura para el tubo de escape , se puede instalar la estufa Láser de manera normal conforme al procedimiento que se indica en la ilustración.

Si la plantilla se pierde o si se debe mover la estufa, las dimensiones y ubicaciones de las aberturas para el tubo de combustible y tubo de escape son las que se indican en la figura a continuación.



Figura 3 – Plantilla

NOTA: No saque ningún componente de la estufa.

Contacte siempre a su servicio técnico si necesita reparaciones.

Si el cable de electricidad está dañado, puede ser reemplazado solo por el tipo H05 VV-F y por un instalador acreditado.

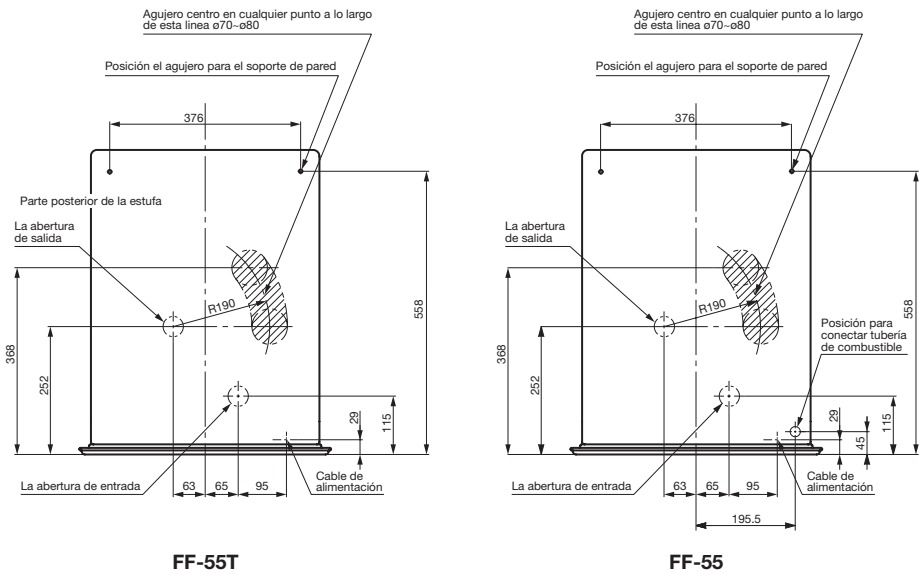
1. Para la instalación estándar use la plantilla incluida para ubicar la abertura del kit de evacuación/admisión de manera correcta.
Use cinta adhesiva o clavos pequeños para fijar la plantilla en la posición deseada en la pared (ver la Figura 4).



Figura 4

Comentario: La estufa debe instalarse sobre un suelo resistente y estable, que debe estar a nivel y ser plano. Si éste no fuera el caso, la estufa se puede nivelar por medio de patas ajustables. Esto se puede verificar con el plomo.

2. Haga la perforación para el kit de evacuación/admisión. Use una sierra para aberturas de un diámetro de 70 a 80 mm (ver Figura 5). La abertura en el lado interior de la pared debe ser un poco más alta que la abertura en el exterior, con el fin de crear una leve pendiente en la alimentación y en el kit de evacuación/admisión después de la instalación (aproximadamente 2°) (ver Figura 6). Esto asegura que el agua condensada en el kit de evacuación/admisión fluya hacia el exterior e impide la penetración de aguas lluvias y nieve después de la instalación.

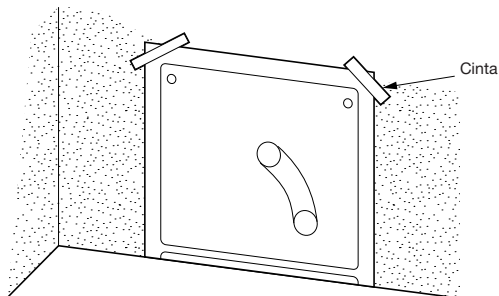

Figura 5



Figura 6

3. Instalación del kit de evacuación/admisión interno

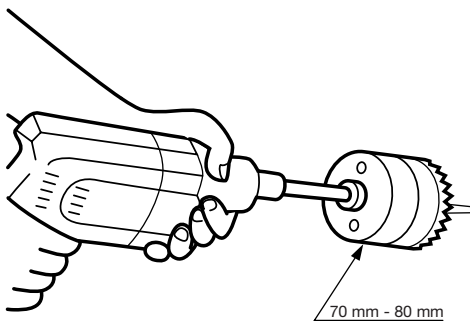
Desde el interior de la habitación, inserte el kit de evacuación/admisión interno a través de la abertura. Asegúrese de que la flecha en el kit de evacuación/admisión interno apunte hacia arriba. Asegure el kit de evacuación/admisión interno a la pared con los tres tornillos para madera (ver la Figura 7).

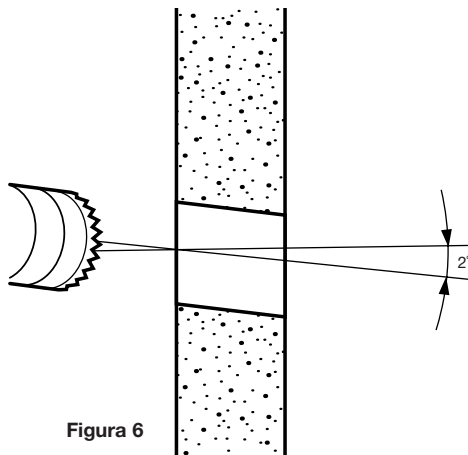

Figura 7

Desde el exterior de la habitación, inserte el kit de evacuación/admisión externo a través de la abertura. Asegure el kit de evacuación/admisión externo a la pared girando en el sentido de las agujas del reloj. Esto bloquea las dos mitades y las une (ver Figura 8).

IMPORTANTE: Asegúrese de que la flecha en la golilla del kit de evacuación/admisión externo apunte hacia arriba.

Asegúrese de fijar también el kit de evacuación/admisión externo (la pieza A que se muestra en la Figura 8).

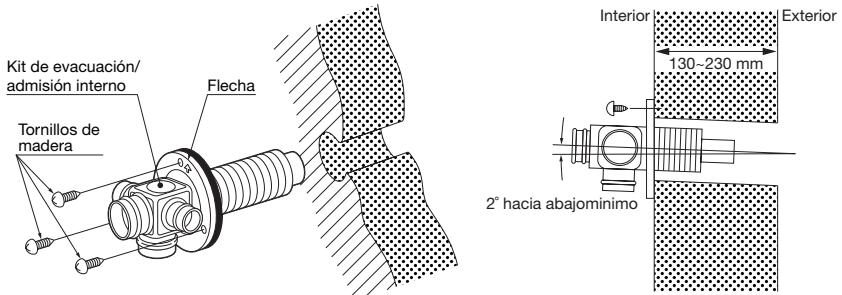

Figura 8

4. Inserte el codo de unión del tubo de escape en la abertura del tubo de escape. Si fuera necesario, corte la manguera flexible de aire al tamaño deseado. Fije la manguera de aire en ángulo recto a cada extremo de la manguera flexible de aire y acople la manguera de aire en ángulo recto a la abertura de entrada del tubo de escape. Asegure la manguera de aire en ángulo recto a ambos extremos de la manguera flexible de aire. Fije ahora la manguera de aire en ángulo recto a la entrada del tubo de escape.

Fije la manguera de aire en ángulo recto a la entrada con una abrazadera de manguera. Selle las entradas y salidas que no se están usando con las tapas suministradas. Asegúrese de que las tapas encajen firmemente en su posición (ver Figura 9). Use agua o espuma de jabón para entregar lubricación al fijar la manguera de aire en ángulo recto en la manguera flexible de aire. El largo total del tubo de escape puede tener un máximo de 3 m (máximo 3 codos).

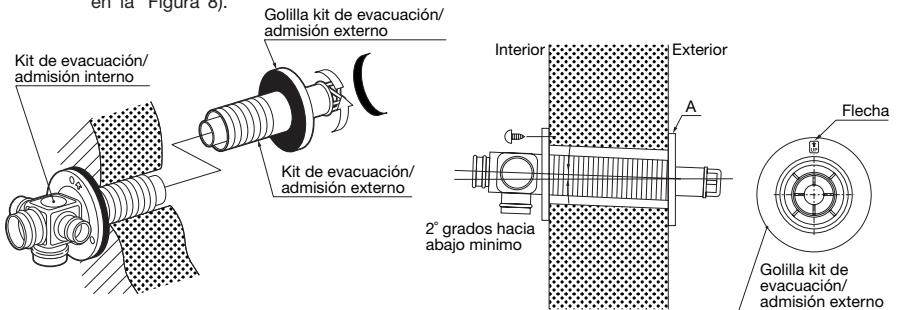

Figura 9

5. Lleve la estufa a su posición. Conecte el codo de unión del tubo de escape en ángulo recto en la abertura de salida de escape y acople el codo de unión del tubo de escape en ángulo recto en la abertura de entrada. Asegúrese de que todas las conexiones estén firmes (ver Figura 10).

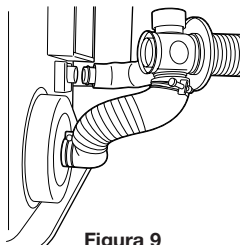

Figura 10

6. Asegure la manguera de aire en ángulo recto a la abertura de entrada con la abrazadera de manguera. Asegure el codo de unión del tubo de escape en ángulo recto al tubo de escape con el porta-tubos (si se usa la tubería de extensión, acople también el porta-tubos a la conexión del codo de unión del tubo de escape en ángulo recto y la tubería de extensión). Asegure el codo de unión del tubo de escape en ángulo recto deslizando el tapón de la tubería hacia el soporte de la abertura de escape (ver Figura 11).

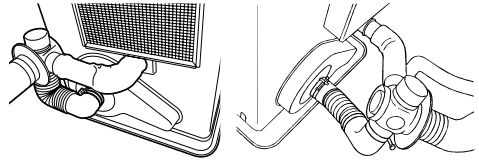

Figura 11

7. El Calefactor trae consigo un sensor de temperatura que tiene un cable de 2,5 metros aproximadamente y está ubicado en la parte de atrás del Calefactor. Asegúrese que el cable no tope en el caño de salida. Ud. puede instalarlo en cualquier parte libre del sol, corrientes de aire frío o tibio proveniente del Calefactor. El sensor de temperatura trae una cinta adhesiva y un orificio para instalarlo en la pared, ya sea pegándolo o, colgándolo en un tornillo. Si Ud. quiere pegarlo, quite el protector que trae la cinta adhesiva primero, y si no, solo cuélguelo del orificio que trae atrás.



8. Una vez que haya terminado la instalación, asegure el Calefactor a la muralla por medio de las abrazaderas que vienen con el Calefactor. Asegúrese que el Calefactor quede en forma paralela a la muralla (Ver Figura 12).

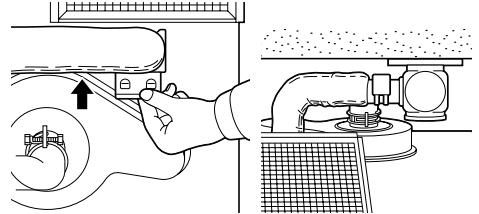
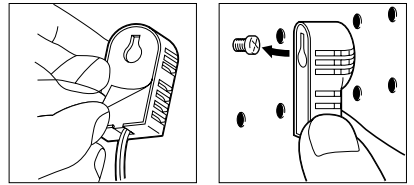

Figura 12

LISTA DE VERIFICACIÓN

- Vea que la estufa está conectada a un enchufe apropiado.
- Asegúrese de que el combustible esté libre de agua u otros contaminantes.
- Revise el exterior del recinto para asegurarse de que no haya combustible u obstrucciones a la libre circulación de aire en la zona inmediatamente adyacente al tubo de escape.
- Inspeccione la manguera del aire de entrada para ver si tiene grietas, conexiones sueltas o bloqueos.
- Inspeccione la manguera del aire de salida para ver si tiene grietas, conexiones sueltas o bloqueos.
- Revise la parte posterior de la estufa para asegurarse de que el flujo de aire hacia el ventilador de circulación de aire no esté obstruido.
- Inspeccione el interior del recinto para asegurarse de que el área inmediatamente adyacente a la estufa se encuentre libre de combustible y de objetos que puedan obstruir el flujo libre del aire.
- Vea que el sensor de la habitación no esté expuesto a corrientes, luz directa del sol o calor radiado directamente desde la estufa.
- Use un nivel de burbuja para verificar que la estufa esté a nivel.

Si esta inspección saca a luz una falla, resuelva el problema antes de usar la estufa.

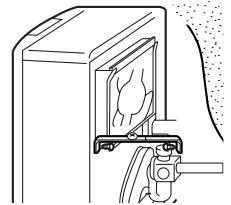
NOTA: Use solo kerosene pura de alta calidad y libre de agua. Nunca use gasolina, gas propano líquido, gas para hornillos o un líquido inflamable.

El uso de estas sustancias puede provocar explosiones o incendios.

SECCIÓN J: RECOMENDACIONES RESPECTO DEL COMBUSTIBLE (FF-55)

Use solamente kerosene doméstico depurado, jamás gasolina u otro elemento ya que podría originar un incendio de graves consecuencias.

INSTALACION DEL ESTANQUE DE COMBUSTIBLE

- * La salida del estanque de kerosene debe quedar a por lo menòs 30 cms por sobre la superficie donde está ubicada el Calefactor.
- * Para evitar que exista una presión excesiva de combustible en el Calefactor, la parte alta del estanque no debe quedar a más de 2,5 mts por sobre la superficie donde está el calefactor.
- * El estanque debe estar localizado por lo menos a 2 metros de distancia de la fuente de calor.
- * La cañería del combustible debe ser de cobre de un diámetro de 0,95 cms (3/8 in.).
- * Para evitar bolsas de aire, el conducto de combustible no debe tener doblecos bruscos ni forma de "U".
- * Se recomienda usar un filtro de combustible a la salida del estanque de combustible. Las válvulas de corte también deben instalarse en el conducto de combustible y ser conectadas al estanque de combustible como aparece en el dibujo.

NOTA: Si la válvula está al interior, se recomienda la de tipo de terminales soldados.

IMPORTANTE

LA INSTALACION DE LA ESTUFA Y ESTANQUE DEBE EFECTUARSE DE ACUERDO A LA REGLAMENTACION NACIONAL VIGENTE, LAS RECOMENDACIONES DEL FABRICANTE O LA NORMA EXTRANJERA NFPA-31 (INSTALLATION OF OIL BURNING EQUIPMENT)

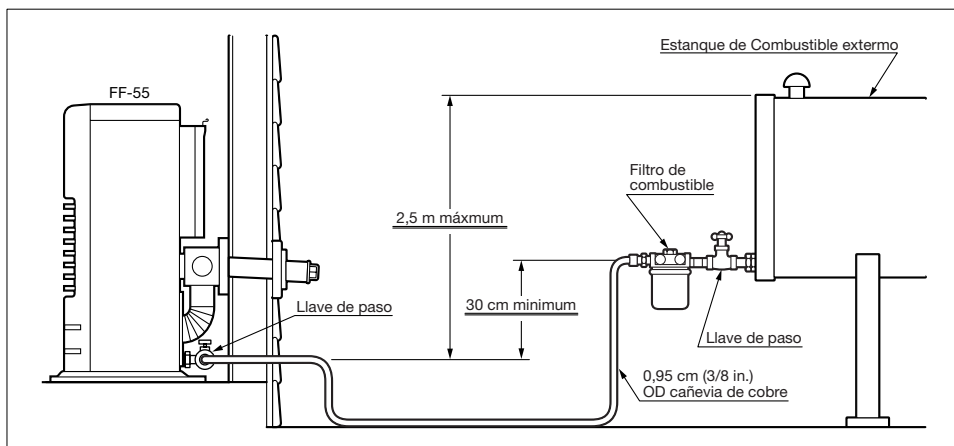

GARANTIA LIMITADA

La Garantía Limitada es extendida al comprador original de esta estufa Toyotomi y cubre cualquier defecto material o técnico por un periodo de 12 meses desde la fecha de compra. Comercial e Importadora BBR S.A.

Asume la responsabilidad de reparar o reemplazar, a nuestra discreción, cualquier componente o unidad defectuosa, si el reclamo es hecho durante los 12 meses siguientes a la compra. (los costos de envío no están cubierto por esta garantía)

Esta garantía no cubre lo siguiente:

1. Equipo no usado o mantenido en conformidad con las instrucciones incluidas con su estufa o daños ocurridos después de la compra.
2. El uso de combustible inapropiado.
3. Baterías (pilas).
4. Mechas
5. Ignitor.
6. Bomba manual.
7. Cualquier daño producido por mal uso.
8. El uso de partes y accesorios no autorizados.

Las restricciones y limitaciones de esta garantía están condicionadas a las leyes locales vigentes en el país o estado donde fue adquirida.

PARA HACER EFECTIVA SU GARANTIA:

Contacte su distribuidor o Servicio Técnico Autorizado más cercano.

TOYOTOMI

BBR S.A.
www.toyotomi.cl
Teléfono Callcenter : 600 586 5000