

TŌYŌTŌMI



Manual de instrucciones

Versión Español

Aire acondicionado portátil

AC-NV12BW

Estimado cliente,

Gracias por confiar en nuestros productos Toyotomi.

Lea atentamente las indicaciones de este manual antes de usar su producto y luego conserve el documento para que pueda aclarar sus dudas cuando sea necesario.

*Las imágenes que aparecen en el manual del producto son referenciales.

ÍNDICE DE CONTENIDOS

Medidas de seguridad importantes.....	4
Conexiones eléctricas.....	7
Descripción.....	8
Accesorios.....	8
Escape de aire caliente.....	9
Instalación del kit deslizante para la ventana.....	11
Descripción de la pantalla.....	12
Funcionamiento desde el panel de control.....	13
Descripción del control remoto.....	18
Cambiar la unidad de temperatura.....	23
Programar el temporizador.....	24
Función oscilación.....	24
Consejo para un uso correcto.....	25
Forma de drenar el agua.....	26
Limpieza.....	28
Acciones para el inicio o fin de temporada.....	29
Solución de problemas.....	30
Conexión de la configuración wifi.....	32
Garantía.....	36

MEDIDAS DE SEGURIDAD IMPORTANTES

Según la norma EN:

- Este dispositivo puede ser utilizado por niños a partir de 8 años y personas con capacidades físicas, sensoriales o mentales reducidas o por falta de experiencia y conocimiento, si se les ha dado supervisión o instrucciones sobre el uso del dispositivo de manera segura y entiendan los peligros involucrados.
- Los niños no deben jugar con el aparato.
- La limpieza y el mantenimiento por parte del usuario no deben ser realizados por niños sin supervisión.
- Si el cable de alimentación está dañado, debe ser reemplazado por la empresa fabricante, su agente de servicio técnico o una persona con competencias similares para evitar peligros.

Según la norma de la CEI:

- Este dispositivo no está destinado para ser utilizado por personas (incluidos niños) con capacidades físicas, sensoriales o mentales reducidas, o por falta de experiencia y conocimiento, a menos que hayan sido supervisados o instruidos sobre el uso del dispositivo por parte de una persona responsable de su seguridad.
- Los niños deben ser supervisados para asegurarse de que no jueguen con el aparato.
- Si el cable de alimentación está dañado, debe ser reemplazado por la empresa fabricante, su representante de servicio técnico o personas con competencias similares para evitar peligros.
- Desconecte el aparato de su fuente de alimentación eléctrica durante el mantenimiento y cuando reemplace las piezas o se limpie.
- El aparato debe instalarse de acuerdo con las normas nacionales de cableado.
- El aparato no debe instalarse en la lavandería.
- Tenga en cuenta: revise la placa de identificación para el tipo de gas refrigerante que utiliza su aparato.

- Información específica sobre aparatos con gas refrigerante.

R410A, R134a, R290 es un refrigerante que cumple con las normas ecológicas europeas; sin embargo, se recomienda no perforar el circuito de refrigeración de la máquina. Al final de su vida útil, entregue el aparato a un centro especial de recolección de residuos para su eliminación.

- Este sistema cerrado herméticamente contiene gases fluorados de efecto invernadero.
- INFORMACIÓN MEDIOAMBIENTAL: esta unidad contiene gases fluorados de efecto invernadero cubiertos por el Protocolo de Kioto.
- Las operaciones de mantenimiento y eliminación deben ser realizadas únicamente por personal competente. (Para más detalles sobre el refrigerante, vea la contraportada).

PCG (potencial de calentamiento global): R410A: 2088.

No utilice esta unidad para otras funciones que no sean las descritas en este manual de instrucciones.

- Si el cable de alimentación se desgasta o se daña, solo un técnico de servicio competente deberá reemplazarlo con piezas de repuesto originales.
- Asegúrese de que el enchufe esté conectado firme y completamente en el tomacorriente. Puede provocar una descarga eléctrica o incendio.
- No enchufe otros aparatos en la misma toma de corriente, ya que puede provocar una descarga eléctrica.
- No desmonte ni modifique el aparato o el cable de alimentación, ya que podría provocar una descarga eléctrica o un incendio. Todo otro tipo de mantenciones deben ser referidas a un técnico competente.
- No coloque el cable de alimentación o el aparato cerca de un calentador, radiador u otra fuente de calor. Puede provocar una descarga eléctrica o incendio.
- Esta unidad está equipada con un cable a tierra que está conectado a una clavija a tierra o una pestaña de conexión a tierra.

El enchufe debe estar conectado a un tomacorriente que esté correctamente instalado y conectado a tierra. En ninguna circunstancia corte o quite la clavija a tierra o la pestaña de conexión a tierra de este enchufe.

- La unidad debe usarse o almacenarse de manera que esté protegida de la humedad, por ejemplo, condensación, salpicaduras de agua, entre otros. Desenchufe la unidad inmediatamente si esto ocurre.
- Transporte siempre su aparato en posición vertical y colóquelo en una superficie estable y nivelada durante el funcionamiento. Si la unidad se transporta en posición horizontal, debe volver a la posición vertical y dejarse desenchufada durante 6 horas.
- Utilice siempre el interruptor del panel de control o del control remoto para apagar la unidad. No inicie ni detenga el funcionamiento enchufando o desenchufando el cable de alimentación eléctrica. Puede provocar una descarga eléctrica.
- No toque los botones del panel de control con los dedos húmedos y mojados.
- No utilice productos químicos peligrosos para limpiar o tocar la unidad. Para evitar dañar el acabado de la superficie, use solo un paño suave para limpiar el aparato. No utilice cera, diluyente o un detergente fuerte. No use la unidad en presencia de sustancias o vapores inflamables como alcohol, insecticidas, gasolina, entre otros.
- Si el aparato está haciendo sonidos extraños o está emitiendo humo o un olor inusual, desenchúfelo inmediatamente.
- No limpie la unidad con agua. El agua puede entrar en la unidad y dañar el aislamiento, generando una descarga. Si entra agua en la unidad, desconéctela inmediatamente y comuníquese con el Servicio al Cliente.
- Dos o más personas deben levantar e instalar la unidad.
- Sujete siempre el enchufe al conectar o desconectar el aparato. Nunca desenchufe tirando del cable. Puede provocar una descarga eléctrica y daños en el equipo
- Instale el aparato en un piso resistente y nivelado capaz de soportar hasta 110 lb (50 kg). La instalación en un piso débil o desnivelado puede causar daños a la propiedad y lesiones.

CONEXIONES ELÉCTRICAS

Antes de enchufar el aparato a la toma de corriente, compruebe lo siguiente:

- La fuente de alimentación eléctrica corresponde al valor indicado en la placa de especificaciones en la parte posterior del aparato.
- La toma de corriente y el circuito eléctrico son los adecuados para el aparato.
- La toma de corriente coincide con el enchufe. Si este no es el caso, reemplace el enchufe.
- La toma de corriente esté adecuadamente conectada a tierra. El incumplimiento de estas instrucciones importantes de seguridad exime al fabricante de toda responsabilidad.

Información importante para desechar el producto correctamente de acuerdo con las regulaciones de la CE. 2012/19/EU.

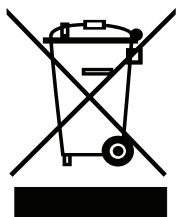

Al final de su vida útil, el producto no debe ser desechado como residuo doméstico. Se debe llevar a un centro de recolección de residuos diferenciado de una autoridad local o a un distribuidor que preste este servicio. La eliminación de un electrodoméstico por separado evita posibles consecuencias negativas para el medio ambiente y la salud, causadas por desechar el producto inadecuadamente y permite recuperar los materiales constituyentes para ahorrar significativamente en energía y recursos. El producto está marcado con un cubo de basura con ruedas tachado, para recordar la necesidad de desechar los electrodomésticos por separado.

DESCRIPCIÓN

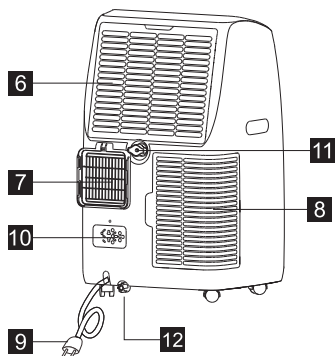
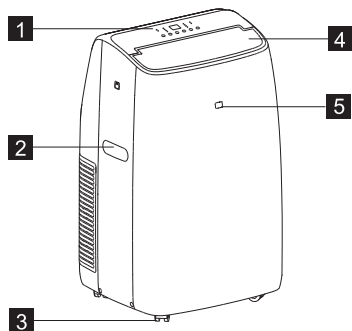

- | | | |
|---------------------------|----------------------------|----------------------------|
| 1. Panel de control | 5. Receptor control remoto | 9. Cable eléctrico |
| 2. Manillas (ambos lados) | 6. Rejilla toma de aire | 10. Corrector enchufe |
| 3. Ruedas | 7. Rejilla salida aire | 11. Drenaje medio |
| 4. Deflector | 8. Rejilla toma de aire. | 12. Drenaje de condensador |

PARTES	NOMBRE DE LAS PARTES	CANTIDAD
	<ul style="list-style-type: none"> ▪ Manguera de escape ▪ Entrada de la manguera ▪ Salida de la manguera 	1
	Kit deslizante para ventana	2
	<ul style="list-style-type: none"> ▪ Control remoto ▪ Batería 	1

Nota: Todas las ilustraciones de este manual son solo para fines explicativos. Su aparato puede ser ligeramente diferente. Asegúrese de quitar todos los accesorios del embalaje antes de usarlos.

INSTRUCCIONES DE INSTALACIÓN

ESCAPE DE AIRE CALIENTE

En los modos frío (COOL) o deshumidificador (DRY) el aparato debe colocarse cerca de una ventana o abertura para que el aire saliente pueda ser conducido al exterior.

Coloque la unidad de primera en un piso plano y asegúrese de que haya un espacio mínimo de 12" (30cm) alrededor de la unidad, y que esté cerca de una toma de corriente individual.

1. Extienda ambos lados de la manguera (Fig.1) y atorníllela a la entrada de la manguera (Fig.2).
2. Extienda el otro lado de la manguera y atorníllela a la salida de la manguera (Fig.3).
3. Instale la entrada de la manguera en la unidad (Fig.4).
4. Acople la salida de la manguera en el kit deslizante para la ventana y séllela. (Fig. 5 y 6).

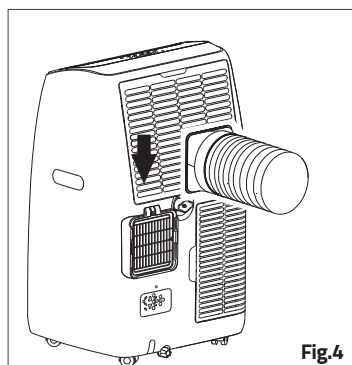
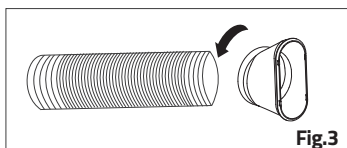
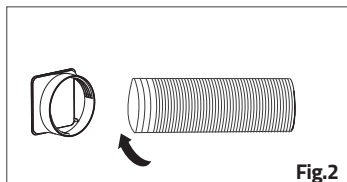
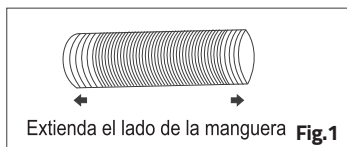

Su kit adaptador de ventanas ha sido diseñado para adaptarse a la mayoría de los tipos de ventanas horizontales y verticales, sin embargo, puede ser necesario que deba modificar algunos aspectos de los procedimientos de instalación para ciertos tipos de ventanas. El kit deslizante de la ventana se puede fijar con tornillos.

NOTA: Si la abertura de la ventana es menor que la longitud mínima del kit del deslizador de la ventana, corte el extremo sin la sujeción, lo suficientemente corto como para que quepa en la abertura de la ventana. Nunca corte el agujero del kit deslizante para la ventana.

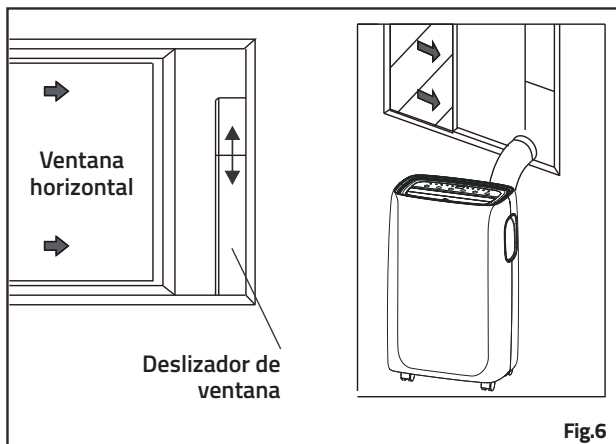
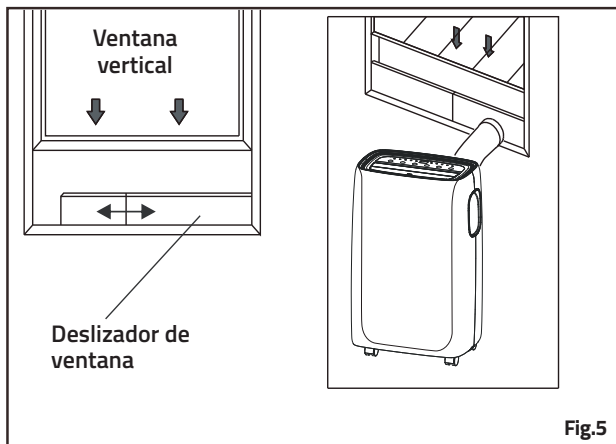
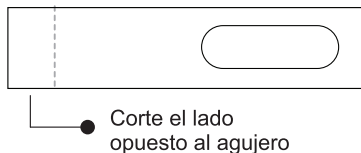

INSTALACIÓN DEL KIT DESLIZANTE PARA LA VENTANA

1. Partes:

A) Panel

B) Panel con un orificio

C) Atornillo para ajustar el kit para la ventana en su lugar.

2. Montaje

Deslice el Panel B hacia el Panel A y ajuste al ancho de la ventana. Asegúrese de no dejar espacios o bolsas de aire cuando tome medidas e instale el kit para la ventana.

3. Ajuste el tornillo en el orificio que corresponda. Monte el kit para la ventana después de instalar y asegúrese de que no hay espacios o bolsas de aire.

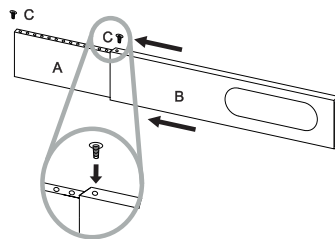
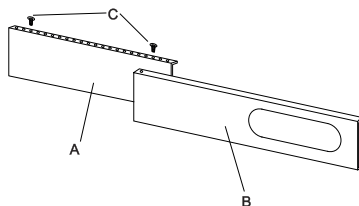

Ubicación

- La unidad debe colocarse sobre una base firme para minimizar ruidos y vibraciones. Para posicionarlo de manera segura, coloque la unidad en un piso liso y nivelado, lo suficientemente fuerte como para sostener la unidad.
- La unidad tiene ruedas para facilitar su ubicación, pero solo debe rodarse sobre superficies lisas y planas. Mueva con precaución sobre superficies alfombradas. Tenga cuidado y proteja los pisos de madera cuando mueva el aparato sobre ellos. No intente mover la unidad sobre objetos.
- La unidad debe colocarse al alcance de una toma de tierra adecuada.
- Nunca coloque ningún obstáculo alrededor de la entrada o salida de aire de la unidad.
- Deje al menos 45 cm de espacio alrededor y por encima de la pared para que funcione eficientemente.
- La manguera se puede extender, pero es mejor mantener la longitud al mínimo requerido. Asegúrese también de que la manguera no tenga curvas o hundimientos pronunciados.

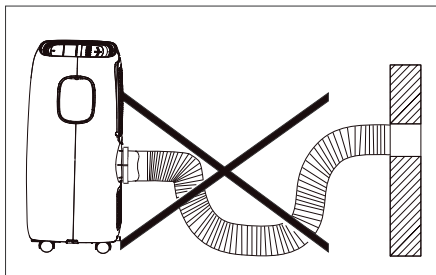
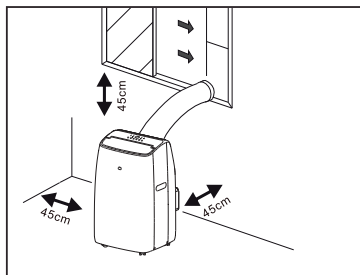

DESCRIPCIÓN DE LA PANTALLA

A continuación se detallan los iconos y funciones que se muestran en el panel de control.

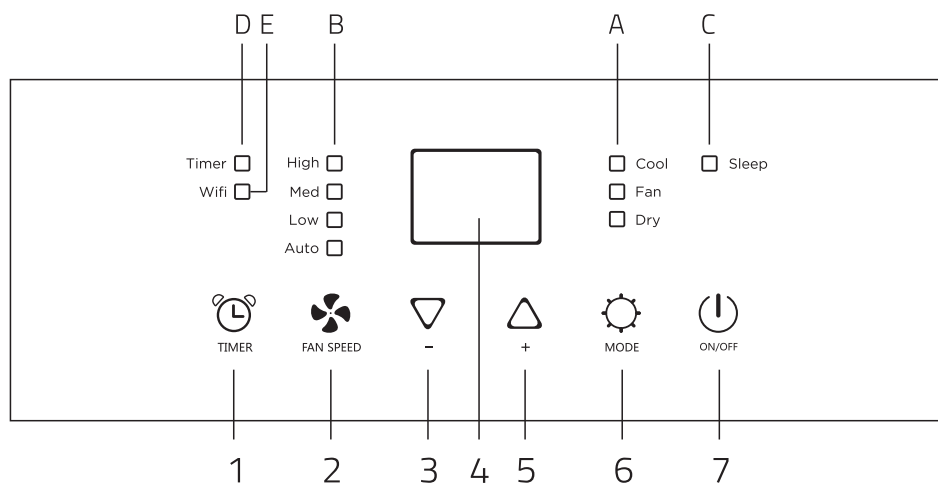

- | | |
|-------------------------------|-----------------------------------|
| 1. Temporizador | A. Indicador modo |
| 2. Velocidad ventilador | B. Indicador velocidad ventilador |
| 3. Disminución de temperatura | C. Indicador modo dormir |
| 4. Pantalla | D. Indicador modo temporizador |
| 5. Aumento de temperatura | E. Indicador WiFi ** |
| 6. Selección de modo | |
| 7. Encendido / Apagado | |

**Solo si el modelo tiene esta función.

Nota: Cuando la unidad está conectada vía Wifi con el teléfono, el símbolo de WiFi en el equipo estará encendido. Consulte el manual para conocer como conectarse.

ENCENDIDO DEL ARTEFACTO

Al enchufar el artefacto en la toma de corriente, este quedará en "espera". Presione el botón  para encenderlo. En la pantalla aparecerá la última función que tenía cuando se apagó.





Modo ENFRIAMIENTO ("COOL")

Ideal para el clima húmedo cálido, cuando se necesita enfriar y deshumidificar la habitación.



Para ajustar este modo correctamente:

- Pulse el botón  varias veces hasta que se ilumine el símbolo "Enfriamiento" (Cool) en la pantalla.
- Seleccione la temperatura deseada presionando el botón \triangle o ∇ , hasta que se muestre el valor correspondiente. La temperatura seleccionada debe estar en un rango entre 18°C a 32°C (64°F a 90°F).
- Seleccione la velocidad de ventilador deseada presionando el botón .

Hay cuatro velocidades disponibles: Alto/Medio/Bajo/Auto

Nota: En el modo AUTO, el equipo selecciona automáticamente la velocidad del ventilador en relación con la temperatura ajustada en la pantalla digital.

La temperatura más adecuada para la habitación durante el verano varía de 24°C a 27°C (75°F a 81°F). Sin embargo, se recomienda que no ajuste una temperatura muy por debajo de la temperatura exterior. La diferencia de velocidad del ventilador es más notoria cuando el aparato está en el modo ventilador (FAN), por lo que puede que no se note gran diferencia en el modo COOL.

Modo VENTILADOR (FAN)

Cuando se usa este modo, no es necesario instalar el conducto de aire (manguera de escape).

Pulse el botón  varias veces hasta que se ilumine el símbolo "Fan" (ventilador) en la pantalla.

Seleccione la velocidad de ventilador deseada presionando el botón .

Hay tres velocidades disponibles: Alto/Medio/Bajo.



Nota: En este modo no se puede seleccionar la velocidad **AUTO** del ventilador.

Modo Seco (DRY)



Ideal para reducir la humedad de la habitación (primavera y otoño, habitaciones húmedas, períodos de lluvia, etc.).



En modo seco, el aparato debe prepararse de la misma manera que en el modo FRÍO (COOL), con la manguera de escape de aire conectada para permitir que la humedad se descargue al exterior.

Nota: Mantenga las puertas y ventanas cerradas para una deshumidificación más efectiva.

Para configurar este modo correctamente:

- Presione el botón  varias veces hasta que se ilumine el símbolo SECO en el panel. La pantalla mostrará <<  >>.
- En este modo, la velocidad del ventilador es seleccionada automáticamente por el equipo (AUTO) y no se puede configurar manualmente.

Modo inteligente (SMART)

El equipo elige automáticamente si funciona en modo enfriamiento o ventilador según la temperatura ambiente. Si la temperatura ambiente es inferior a 23°C (73°F) el aparato funcionará en modo ventilador (FAN), mientras que si la temperatura es superior a 23°C (73°F), funcionará en modo enfriamiento (COOL).

Para ajustar este modo correctamente:

Presione el botón varias veces hasta que la pantalla muestre lo siguiente:

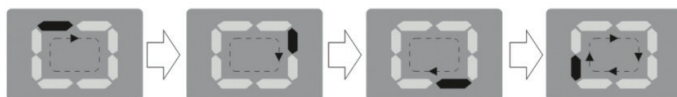

Seleccione la velocidad de ventilador deseada presionando el botón .





Hay cuatro velocidades disponibles: Alta/Media/Baja/Auto.

En modo AUTO, el equipo selecciona la velocidad del ventilador de forma automática según la temperatura ambiente.





Ajuste del temporizador (TIMER)

Este temporizador se puede utilizar para retrasar el encendido o apagado del artefacto, y así evitar el desperdicio de electricidad programando los periodos de funcionamiento.



Programación de encendido

1. Estando el equipo apagado, enciéndalo y elija el modo que desee, por ejemplo, modo Frío, en 24 °C con el ventilador en velocidad alta. Luego, apáguelo.
2. Presione el botón ; el modo TIMER en el panel de control y la cantidad de horas en la pantalla parpadearán.
3. Presione el botón  para establecer el número de horas que faltan para que se encienda el artefacto. El temporizador se puede configurar en intervalos de 1 hora hasta 24 horas.
4. Luego de unos segundos, esta configuración queda guardada en la memoria, el indicador del temporizador (TIMER) se ilumina y la pantalla muestra que el artefacto está en modo de espera.
5. Para cancelar el temporizador, presione nuevamente  o . Con esto, el símbolo "Temporizador" desaparecerá de la pantalla.

Programación de apagado

1. Cuando el artefacto esté funcionando, presione  y la luz del temporizador (TIMER) y las horas parpadearán.
2. Presione  para establecer el número de horas que faltan para que se apague el artefacto. El temporizador se puede configurar en intervalos de 1 hora hasta 24 horas.
3. Unos segundos después de la configuración, esta queda guardada en la memoria, la luz indicadora del temporizador se ilumina de manera fija y las horas en la pantalla dejan de parpadear para luego mostrar la temperatura fijada por el usuario. Al final del tiempo configurado, el equipo se apagará.
4. Para cancelar el temporizador, presione nuevamente  o  y el símbolo "Temporizador" desaparecerá de la pantalla.

Cambio de unidad de temperatura

Cuando el artefacto esté en funcionamiento, mantenga presionados al mismo tiempo los botones  y  durante 3 segundos para cambiar la unidad de temperatura de grados Celsius a Fahrenheit.

Por ejemplo: Antes del cambio, en modo enfriamiento, la pantalla se muestra como en la Fig. 1. Después del cambio, en modo enfriamiento, la pantalla se muestra como la Fig.2.



Fig.1





Fig.2

AUTODIAGNÓSTICO

El aparato tiene un sistema de autodiagnóstico para identificar una serie de fallos de funcionamiento.

Los mensajes de error se muestran en la pantalla del dispositivo.

SI APARECE	¿QUÉ DEBO HACER?
 <p>FALLA DE LA SONDA (Sensor dañado)</p>	<p>Si esto aparece, contacte a su centro de servicio técnico autorizado.</p>
 <p>TANQUE LLENO (Tanque de seguridad lleno)</p>	<p>Vaciar el tanque de seguridad interno, siguiendo las instrucciones del párrafo <<Operaciones de fin de temporada>></p>

DESCRIPCIÓN DEL CONTROL REMOTO

Es importante que se familiarice con el uso del control remoto ya que hay funciones que solo se pueden operar desde el.

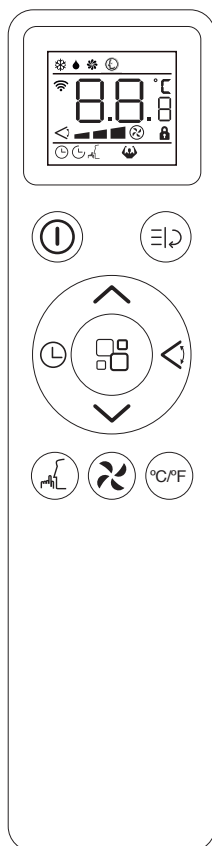

Descripción de botones en el control remoto

	Botón de encendido / apagado		Botón de velocidad del ventilador
	Botón de aumento		Botón de modo
	Botón de disminución		Botón de oscilación
	Botón temporizador		Botón de dormir
	Botón de cambio de unidad		Turbo

Descripción de iconos en la pantalla del control remoto

	Modo de enfriamiento		Temporizador encendido
	Modo seco		Temporizador apagado
	Modo de ventilador		Velocidad del ventilador
	Modo inteligente		Turbo
	Columpio		Bloqueo para niños
	Dormir		Wi-Fi

USO CORRECTO DEL CONTROL REMOTO

- ✓ Apunte el control remoto al receptor en el aparato.
- ✓ El control remoto no debe estar a más de 7 metros del aparato (sin obstáculos entre el mando a distancia y el receptor).
- ✓ El control remoto debe manejarse con sumo cuidado. No lo deje caer ni lo exponga a la luz solar directa ni a fuentes de calor. Si el control remoto no funciona, intente sacar la batería y volver a colocarla.

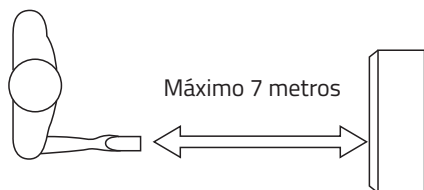

Poner o cambiar las baterías

Retire la cubierta en la parte trasera del control remoto:

- Inserte dos baterías <<AAA>> de 1.5V en la posición correcta (ver instrucciones dentro del compartimiento de la batería)
- Vuelva a colocar la cubierta

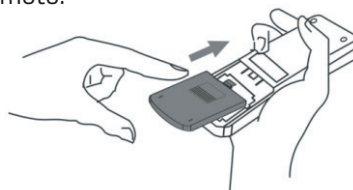



Nota:

- ✓ Si se reemplaza o desecha la unidad de control remoto, las baterías deben retirarse y desecharse de acuerdo con la legislación vigente, ya que son dañinas para el medio ambiente.
- ✓ No mezcle pilas viejas y nuevas. No mezcle pilas alcalinas, estándar (carbono-zinc) o recargables (níquel cadmio).
- ✓ No arroje las baterías al fuego. Las baterías pueden explotar o tener fugas.
- ✓ Remueva las baterías si el control remoto no se usará por cierto periodo de tiempo.

Modo FRÍO (COOL)

Ideal para el clima húmedo cálido, cuando se necesita enfriar y deshumidificar la habitación.

Para establecer este modo correctamente:

- Presione el botón  repetidamente hasta que aparezca el símbolo COOL (frío) en la pantalla del control remoto.
- Seleccione la temperatura entre 18°C y 32°C (64°F-90°F) presionando \wedge o \vee , hasta que aparezca el valor que necesite.
- Seleccione la velocidad del ventilador deseada presionando el botón .

Hay cuatro velocidades disponibles: Alto/Medio/Bajo/Auto.

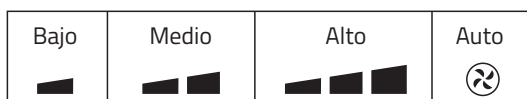

Nota: En el modo AUTO, el equipo selecciona automáticamente la velocidad del ventilador en relación con la temperatura ajustada en la pantalla digital.

La temperatura más adecuada para la habitación durante el verano varía de 24°C a 27°C (75°F a 81°F). Sin embargo, se recomienda que no ajuste una temperatura muy por debajo de la temperatura exterior. La diferencia de velocidad del ventilador es más notoria cuando el aparato está en el modo ventilador (FAN), por lo que puede que no se note gran diferencia en el modo COOL.

En el modo de enfriamiento, el equipo elimina automáticamente el exceso de humedad del ambiente.

Modo Seco (DRY)

Ideal para reducir la humedad de la habitación (primavera y otoño, habitaciones húmedas, períodos de lluvia, etc.).

En modo seco, el aparato debe prepararse de la misma manera que en el modo FRÍO (COOL), con la manguera de escape de aire conectada para permitir que la humedad se descargue afuera.



Nota: Mantenga las puertas y ventanas cerradas para una deshumidificación más efectiva.

Para configurar este modo correctamente:

- Presione el botón  varias veces hasta que el símbolo SECO aparezca en la pantalla del control remoto.
- En este modo, la velocidad del ventilador es seleccionada automáticamente por el equipo (AUTO) y no se puede configurar manualmente.

Modo de ventilador

Cuando utilice el aparato en este modo, la manguera de salida de aire no necesita estar instalada en el equipo.

- Presione  varias veces hasta que el símbolo  aparezca en la pantalla del control remoto.
- Seleccione la velocidad del ventilador requerida presionando .

Hay tres velocidades disponibles: Alto/Medio/Bajo.

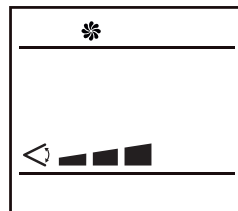



Nota: En este modo no se puede seleccionar la velocidad AUTO.

Modo INTELIGENTE (SMART)

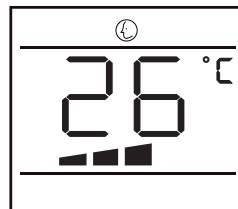
Cuando seleccione esta función, el aparato pasará al modo inteligente (SMART) el cual elige automáticamente el modo según la temperatura ambiente. Si la temperatura ambiente es inferior a 23°C (73°F) el aparato funcionará en modo ventilador (FAN), mientras que si la temperatura es superior a 23°C (73°F), funcionará en modo enfriamiento (COOL).



Para configurar este modo correctamente:

- Presione  y en la pantalla del control remoto aparecerá el símbolo .
- Seleccione la velocidad del ventilador requerida presionando .

Hay cuatro velocidades disponibles: Alto/Medio/Bajo/Auto.

En modo AUTO, el equipo selecciona la velocidad del ventilador de forma automática según la temperatura ambiente.

Pantalla en el panel de control:

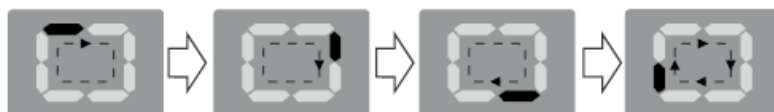

Función TURBO

Cuando el equipo está operando en modo Frío (COOL) y se selecciona esta función, el aparato programa automáticamente la velocidad del ventilador al nivel máximo y la temperatura a 18°C. Si presiona nuevamente el modo TURBO el equipo volverá a la configuración establecida con anterioridad.

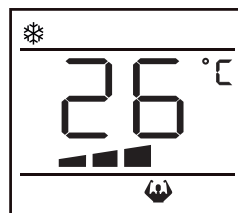

Si el equipo está en modo ventilador (FAN), al presionar la función $\Xi \curvearrowright$, el ventilador del equipo funcionará al nivel máximo. Si presiona nuevamente $\Xi \curvearrowright$ volverá a la configuración establecida con anterioridad.

Nota: Si durante el funcionamiento del modo TURBO presiona algún otro botón en el control remoto, cancelará esta función y el equipo volverá a la configuración establecida anteriormente.

Función Bloqueo infantil

Mantenga presionado los botones \wedge y \vee al mismo tiempo por más de 3 segundos para activar o desactivar la función de bloqueo del control remoto. Cuando esta función esta activa, aparecerá el símbolo  en la pantalla del control remoto, lo que evitará que niños o cualquier otra persona presione accidentalmente algún botón.



Nota: Esta función solo bloquea el control remoto y no el panel de control del equipo.

Función de DORMIR

La función DORMIR (SLEEP) es útil para ser usada durante la noche ya que reduce gradualmente el funcionamiento del aparato. Gracias a esto, la habitación se mantiene a una temperatura agradable sin fluctuaciones excesivas de temperatura o humedad y con un funcionamiento silencioso ya que la velocidad del ventilador es siempre baja.

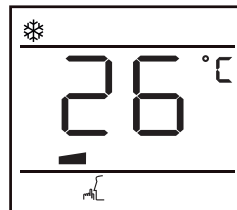



Para configurar esta función correctamente haga lo siguiente:

- Seleccione el modo "Cool" (Frío) como se describió anteriormente.
- Pulse el botón .

El aparato funcionará en el modo seleccionado previamente reduciendo el brillo de la pantalla.

En el modo COOL (Frío), la temperatura seleccionada aumentará en 1°C (1°F) por hora durante las 2 primeras horas. Esta nueva temperatura se mantendrá durante las próximas 6 horas y luego el equipo se apagará.

La función DORMIR se puede cancelar en cualquier momento durante el funcionamiento, presionando ,  o .

Nota: La función DORMIR no se puede activar en los modos VENTILADOR (Fan) y SECO (Dry).

Cambiar la unidad de temperatura

Cuando el aparato está funcionando y operando en algún modo, presione el botón C°/F° para cambiar la unidad de temperatura.

Por ejemplo: Antes del cambio, en modo frío, la pantalla se muestra como la Fig1. Después del cambio, en modo frío, la pantalla se muestra como Fig2.



Fig.1

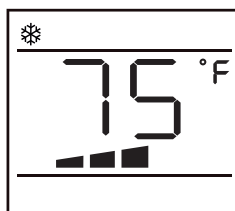







Fig.2

AJUSTE DEL TEMPORIZADOR

Este temporizador se puede utilizar para retrasar el encendido o apagado del artefacto, y así evitar el desperdicio de electricidad programando los periodos de funcionamiento.



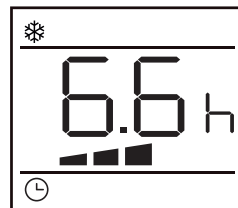

Programación del encendido

- Encienda el dispositivo y elija el modo que desee, por ejemplo modo frío en 24°C con el ventilador a potencia alta. Apague el aparato con el control remoto.
- Presione  en el control remoto y comenzará a parpadear el símbolo  en la pantalla junto a la letra "h". Durante este parpadeo presione  o  para configurar el tiempo de encendido requerido entre 0,5 a 24 horas.
- Luego presione nuevamente . Con esto quedarán fijos los iconos en la pantalla del control remoto.



En la pantalla del equipo de aire acondicionado parpadeará durante unos segundos el tiempo de retraso del encendido, para luego quedar fijo, mientras que el indicador de TIMER en la pantalla del equipo quedará encendido. Para cancelar esta programación, presione el botón  o encienda el equipo.

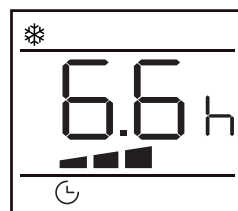

Programación de apagado

- Estando el dispositivo encendido, presione  en el control remoto.
- Comenzará a parpadear el símbolo  en la pantalla junto a la letra "h". Durante este parpadeo presione  o  para configurar el tiempo de apagado requerido entre 0,5 a 24 horas.
- Luego presione nuevamente . Con esto quedarán fijos los iconos en la pantalla del control remoto.



En la pantalla del equipo de aire acondicionado parpadeará durante unos segundos el tiempo de retraso del encendido, para luego quedar fijo, mientras que el indicador de TIMER en la pantalla del equipo quedará encendido. Para cancelar esta programación, presione el botón  o encienda el equipo.

Función oscilación del deflector

Presione  para iniciar la oscilación del deflector, lo que moverá la rejilla hacia arriba y abajo de forma continua. Cuando este activa esta función, se mostrará en la pantalla del control remoto el símbolo .

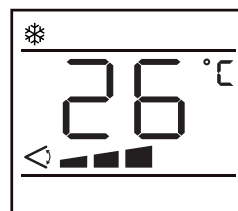

CONSEJOS PARA UN USO CORRECTO

Para obtener el mejor desempeño de su aparato, siga estas recomendaciones:

1. Cierre las ventanas y puertas de la sala que climatizará (fig.11). Al instalar el dispositivo de forma semipermanente, debe dejar una puerta ligeramente abierta (solo 1 cm) para garantizar que se ventile correctamente.
2. Proteja la habitación de la exposición directa al sol, cerrando las cortinas o persianas ligeramente para que el aparato funcione de una manera más eficiente (fig.12). Nunca apoye objetos de ningún tipo sobre el aparato.
3. No bloquee la entrada o salida de aire del aparato. La reducción del flujo de aire produce un bajo rendimiento y podría dañar la unidad (fig.13).
4. Asegúrese de que no haya fuentes de calor en la habitación.
5. Nunca utilice el aparato en habitaciones muy húmedas (lavandería, por ejemplo).
6. Nunca utilice el aparato al aire libre.
7. Asegúrese de que el aparato esté posicionado sobre una superficie nivelada.

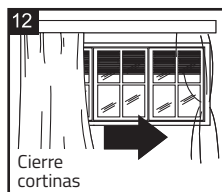
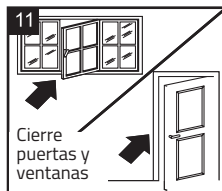

FORMAS DE DRENAR EL AGUA

Cuando hay un exceso de condensación de agua dentro de la unidad, el aparato deja de funcionar y muestra << FE >> (TANQUE COMPLETO como se menciona en AUTODIAGNÓSTICO). Esto indica que la condensación de agua debe drenarse mediante los siguientes procedimientos:

Drenaje manual (fig.24)

1. En áreas de mucha humedad, puede que necesite drenar el agua.
2. Coloque un recipiente para drenar debajo del tapón de drenaje inferior. Ver diagrama.
3. Retire el tapón de drenaje inferior.
4. El agua se drenará y se acumulará en el recipiente.

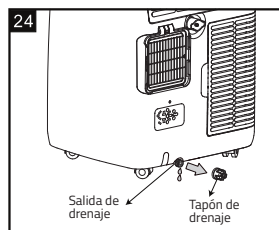

Drenaje continuo (fig. 25)

Mientras utiliza la unidad en modo deshumidificador, se recomienda un drenaje continuo.

1. Desenchufe la unidad de la toma de corriente.
2. Retire el tapón de drenaje (fig. A). Al hacer esta operación puede derramarse algo de agua residual, así que tenga una recipiente para recoger el agua.
3. Conecte la manguera de drenaje (1/2 "o 12.7 mm, tal vez no se suministre). Vea el diagrama.
4. El agua se puede drenar de forma continua a través de la manguera hasta un desagüe o un cubo.
5. Encienda la unidad.

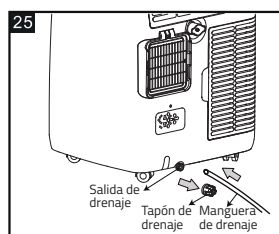

Nota: Asegúrese de que la altura y la sección de la manguera de drenaje no sean más altas que la de la salida de drenaje, o el tanque de agua no podrá drenarse. (fig.26 y fig.27)

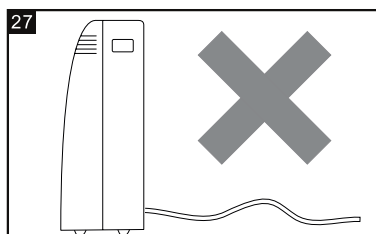
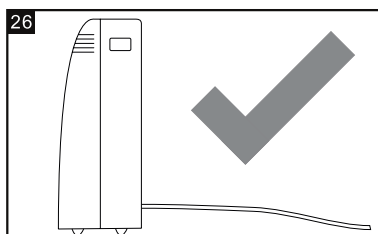

Drenaje medio

Cuando la unidad funciona en modo seco, puede elegir la siguiente forma de drenaje.

1. Desenchufe la unidad de la fuente de alimentación.
2. Retire el tapón de drenaje (Fig. A). Al hacer esta operación puede derramarse algo de agua residual, así que tenga un recipiente para recoger el agua.
3. Conecte la manguera de drenaje (1/2" o 12.7 mm, tal vez no suministrado)
4. El agua puede drenarse continuamente a través de la manguera hacia un desagüe o balde del piso.

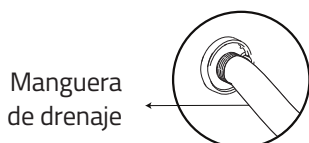
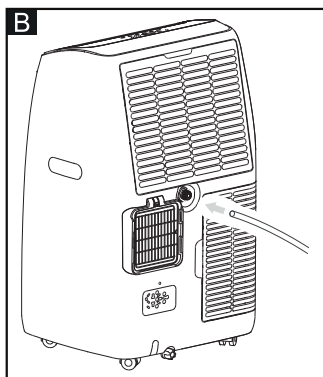
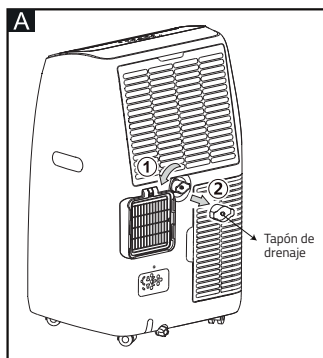

Nota: Asegúrese de que la altura y la sección de la manguera de drenaje no deben ser más altas que la de la salida de drenaje, o el tanque de agua no puede drenarse.

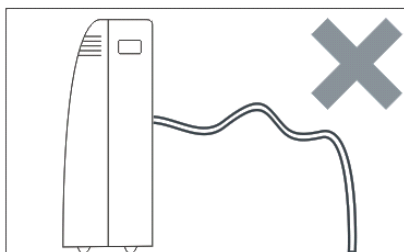
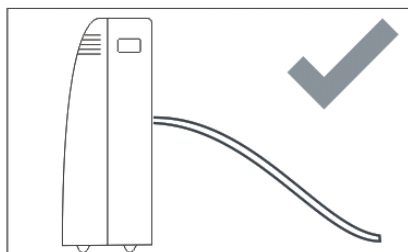

LIMPIEZA

Antes de la limpieza o el mantenimiento, apague el aparato presionando (⏻) en el panel de control o control remoto, espere unos minutos y luego desenchúfelo de la toma de corriente.

Limpieza del gabinete

Debe limpiar el aparato con un paño ligeramente húmedo y luego seque con un paño seco.

- Nunca lave el aparato con agua. Podría ser peligroso.
- Nunca utilice gasolina, alcohol o disolventes para limpiar el aparato.
- Nunca rocíe líquidos insecticidas o similares.

Limpieza de los filtros de aire

Para mantener su aparato funcionando eficientemente, debe limpiar los filtros cada semana de operación.

Los filtros se pueden sacar como se indica abajo en la figura.

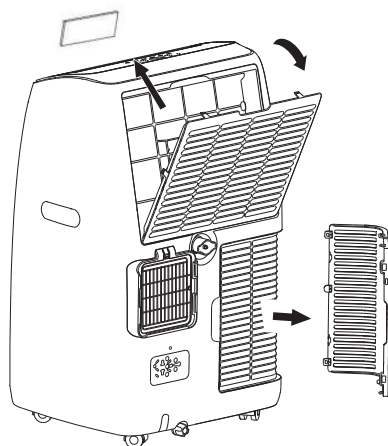

Para evitar posibles cortes, evite el contacto con las partes metálicas del aparato al retirar o reinstalar los filtros. Pueden producirse lesiones.

Use una aspiradora para eliminar las acumulaciones de polvo del filtro. Si está muy sucio, suméjalo en agua tibia y enjuague varias veces. El agua nunca debe estar a más de 40 °C (104 °F). Después del lavado, deje que se seque el filtro y luego coloque la rejilla de admisión en el aparato.

ACCIONES PARA EL INICIO O FIN DE TEMPORADA

Revisión para el inicio de temporada

Asegúrese de que el cable de alimentación y el enchufe no estén dañados y que el sistema de tierra sea eficiente. Siga las instrucciones de instalación con precisión.

Operaciones de fin de temporada

Vaciar completamente el circuito interno de agua, quitar la tapa (fig. 32).

Escorra toda el agua que quede en un recipiente. Cuando toda el agua se haya drenado, vuelva a colocar la tapa en su lugar.

Limpie el filtro y seque completamente antes de volver a colocarlo.

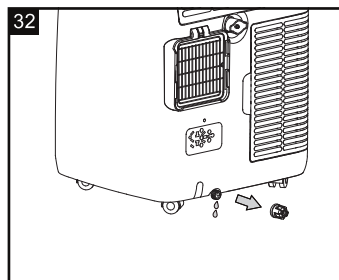

ESPECIFICACIONES TÉCNICAS

Modelo	AC-NV12BW
Modo	Frío
Capacidad	12.000 Btu/h
Potencia nominal	1.200 W
Corriente nominal	6.8 A
Voltaje y frecuencia	220-240 V ~ / 50 Hz
Volumen aire	450 m ³ /h
Protección IP	IPX0
Nivel ruido	46dB(A)
Peso	32,7 kg
Refrigerante / Carga	R410A / 0.53kg
Min potencia descarga	2.1MPa
Máx potencia de descarga	4.2MPa

REVISIÓN PARA EL INICIO DE TEMPORADA

Temperatura de la habitación	18°C-35°C (64°F-95°F) (Enfriamiento)
------------------------------	--------------------------------------

SOLUCIÓN DE PROBLEMAS

PROBLEMA	CAUSA	SOLUCIÓN
El aparato no enciende	<ul style="list-style-type: none"> No hay electricidad 	<ul style="list-style-type: none"> Espere
	<ul style="list-style-type: none"> No está conectada al tomacorriente 	<ul style="list-style-type: none"> Conecte al tomacorriente Espere 30 minutos. Si el problema persiste, contacte al servicio técnico.
	<ul style="list-style-type: none"> El sistema de seguridad interno se activó 	<ul style="list-style-type: none"> Espere 30 minutos. Si el problema persiste, contacte al servicio técnico.
El aparato funciona por un periodo corto.	<ul style="list-style-type: none"> La manguera de escape está doblada. 	<ul style="list-style-type: none"> Posicione la manguera de escape de aire lo más extendida posible para evitar bloqueos.
	<ul style="list-style-type: none"> Algo está bloqueando la salida de aire. 	<ul style="list-style-type: none"> Revise y remueva cualquier obstáculo que bloquee la descarga de aire.
El aparato funciona, pero no enfría la habitación.	<ul style="list-style-type: none"> Ventanas, puertas o cortinas abiertas. 	<ul style="list-style-type: none"> Cierre las puertas, ventanas y cortinas, teniendo en cuenta los <<consejos para un uso correcto>>, mencionados anteriormente.
	<ul style="list-style-type: none"> Hay fuente de calor en la habitación (horno, secador de pelo, entre otros). 	<ul style="list-style-type: none"> Elimine las fuentes de calor.
	<ul style="list-style-type: none"> La manguera de escape de aire está desconectada del aparato. 	<ul style="list-style-type: none"> Ajuste la manguera de salida de aire en la cubierta trasera del aparato.
	<ul style="list-style-type: none"> La especificación técnica del aparato no es la adecuada para la habitación donde está ubicado este. 	

SOLUCIÓN DE PROBLEMAS

PROBLEMA	CAUSA	SOLUCIÓN
<p>Durante el funcionamiento hay un olor molesto en la habitación.</p>	<ul style="list-style-type: none"> ▪ El filtro del aire está obstruido. 	<ul style="list-style-type: none"> ▪ Limpie el filtro de aire como se describió anteriormente.
<p>El aparato no funciona por unos 3 minutos después de reiniciarlo.</p>	<ul style="list-style-type: none"> ▪ El dispositivo compresor interno de seguridad previene que el aparato se reinicie hasta que pasen unos 3 minutos desde la última vez que se apagó. 	<ul style="list-style-type: none"> ▪ Espere. Esta demora es parte normal del funcionamiento.
<p>Aparece el siguiente mensaje en la pantalla.</p> <p>PF / FL</p>	<ul style="list-style-type: none"> ▪ El dispositivo tiene un sistema de autodiagnóstico que identifica varias fallas en el funcionamiento. 	<ul style="list-style-type: none"> ▪ Ver el capítulo de AUTODIAGNÓSTICO.

CONEXIÓN DE LA CONFIGURACIÓN WI-FI

DESCARGA DE LA APLICACIÓN

- Descargue la aplicación e instale la aplicación "Toyotomi Home" en su teléfono celular para el funcionamiento avanzado del aire acondicionado.



REGISTRAR CUENTA

- La primera vez que uses la aplicación "Toyotomi Home" deberás registrar una cuenta. Hacer click en "Crear cuenta nueva", tiene la opción de realizarlo a través de un teléfono móvil o un correo electrónico.



INGRESAR UNA CUENTA USUARIO

1. Ingresar teléfono o correo electrónico de la cuenta luego ingresar la contraseña correspondiente y presionar "Iniciar sesión".
2. Ingresar utilizando el código de verificación SMS, digitar el número de teléfono registrado, luego el código que llegará al celular, posteriormente presionar "Iniciar sesión".

AÑADIR UN NUEVO DISPOSITIVO

1. Conecte el aparato a la fuente de alimentación, pero no presione el botón "ON/OFF" para encenderlo. La pantalla mostrará:

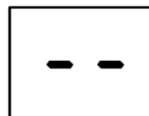

2. Presionar agregar dispositivo, símbolo + de la esquina superior derecha, luego seleccionar el tipo del dispositivo (Termostato, Ventilador, Calefactor, Climatizador, etc.

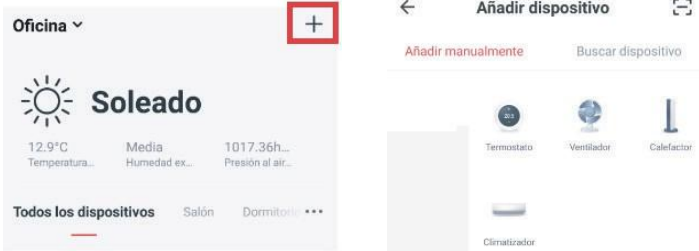

Hay dos maneras de realizar la conexión del aparato automática y manual.

Agregar aparato de manera automática (CF):

1. La aplicación y el producto escogen el sistema automático por default.
2. Hay 3 métodos para restablecer el módulo Wi-Fi del producto.
 - A. Presione el botón "FAN" en el panel de control 6 veces dentro de 4 segundos.
 - B. Mantenga presionado el botón "ON/OFF" en el panel de control durante aproximadamente 5 segundos.
 - C. Mantenga presionado el botón "MODE" en el panel de control durante aproximadamente 3 segundos.
3. Espere aproximadamente 10 segundos, hasta que la pantalla LED muestre "CF".
4. Confirmar la luz de conexión Wi-Fi del aparato esté parpadeando a lo menos dos veces por segundo.
5. Luego presionar "la luz de confirmación en el flash".
6. Seleccionar red Wi-Fi de conexión, ingresar contraseña de esta y confirmar.
7. De manera automática se realizará la conexión del aparato y la red Wi-Fi.
8. Si la conexión fue exitosa podrá ponerle nombre al aparato y compartirlo con otros usuarios de "Toyotomi Home".
9. Si la conexión Wi-Fi falla, intente restablecer el módulo Wi-Fi y conéctelo nuevamente.

Nota: Se producirá un cambio entre el modo "CF" y el modo "AP" cada vez que se restablece el módulo Wi-Fi.

Agregar Aparato con el Modo Compatible (AP):

Si no funcionó la manera automática debe seleccionar el modo compatible, en la parte superior derecha, como indica a continuación.

1. Reinicia nuevamente el módulo Wi-Fi del producto utilizando uno de los siguientes métodos:
 - A. Presione el botón "FAN" en el panel de control 6 veces dentro de 4 segundos.
 - B. Mantenga presionado el botón "ON/OFF" en el panel de control durante aproximadamente 5 segundos.
 - C. Mantenga presionado el botón "MODE" en el panel de control durante aproximadamente 3 segundos.
2. Espere aproximadamente 10 segundos, hasta que la pantalla LED muestre "AP".
3. La luz WI-Fi debe parpadear 1 vez cada 3 segundos.
4. Seleccionar red Wi-Fi de conexión, ingresar contraseña de esta y confirmar.
5. Seleccionar el aparato llamado "Toyotomi Home-XXX" en la configuración WLAN, luego vuelva a la interfaz de la APP y se conectará de manera automática.
6. Si la conexión fue exitosa podrá ponerle nombre al aparato y compartirlo con otros usuarios de "Toyotomi Home".
7. Si la conexión no fue exitosa la aplicación le informará y deberá reintentar la conexión.
8. Si la conexión Wi-Fi falla, intente restablecer el módulo Wi-Fi y conéctelo nuevamente.

Nota: Se producirá un cambio entre el modo "CF" y el modo "AP" cada vez que se restablece el módulo Wi-Fi.

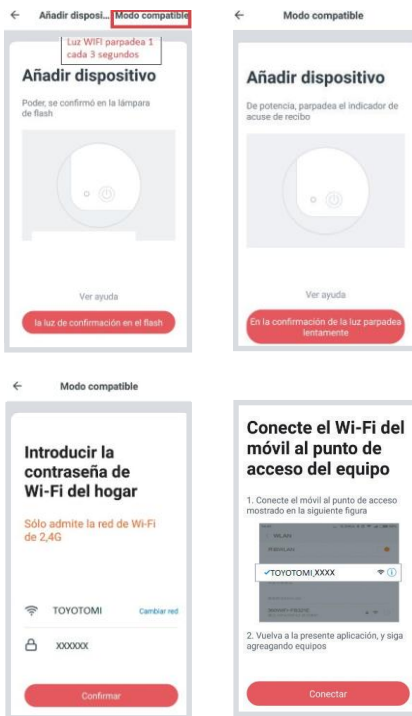

CONTROLAR EL AIRE ACONDICIONADO

- Seleccionar el aire acondicionado que desea controlar. Encender el aparato, luego seleccionar la temperatura deseada con el - o +.

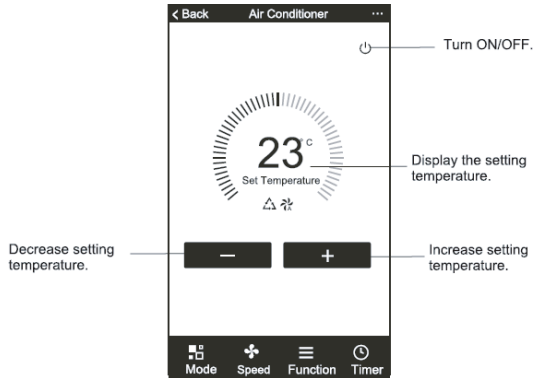

- Seleccionar el modo de operación deseado Cool, Heat, Dry, Fan o Auto. Seleccionar el botón "Mode" y escoger el modo de funcionamiento deseado.

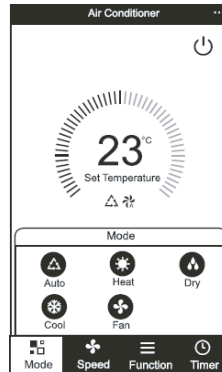

- Seleccionar el modo "Fan", ventilador, luego escoger la velocidad de este (Low, Med, High, Auto).

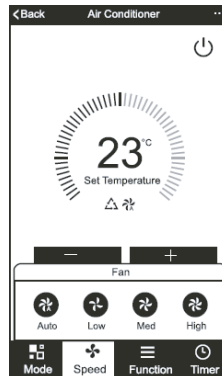

- Presionar el botón Function, podrá escoger la función Sleep.

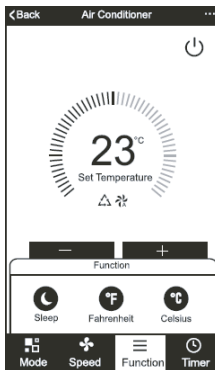

Seleccionar el modo Timer. Hacer click en el botón "Timer", la aplicación va a ingresar al interfaz del timer. Puede activar el timer creado anteriormente o crear un nuevo timer de encendido u apagado.

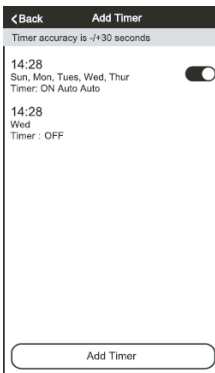

- Click "On" u "Off" para configurar Timer ON u OFF. Puedes setear la hora, minuto, modo de operación, velocidad del ventilador, temperatura deseada y el weekly Timer. Luego de seleccionar la configuración deseada debe presionar el botón guardar.

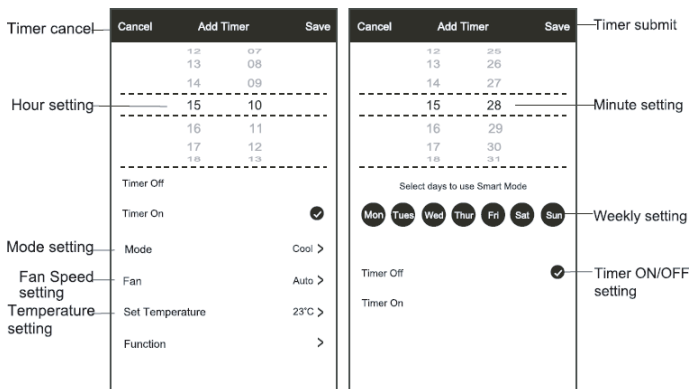

GARANTÍA

Este producto Toyotomi tiene una garantía de 12 meses desde la fecha de compra en cuanto a errores de fabricación, de materiales y de calidad. Esta garantía sólo será válida si se siguen las indicaciones de las instrucciones de uso. En caso de producirse daños por mal uso o uso inadecuado, o por haber utilizado servicios de personas no autorizadas, la garantía perderá su vigencia.

La presente póliza de garantía no se hará efectiva de producirse cualquiera de las siguientes situaciones:

La presente póliza de garantía no se hará efectiva de producirse cualquiera de las siguientes situaciones:

- Daños, roturas, o defectos de funcionamiento provocadas por un hecho imputable al consumidor y/o terceros.
- La garantía no cubre partes quebradas o accesorios dañados.
- Dar al producto un uso comercial o industrial.
- Conexión incorrecta del producto a la red de energía domiciliaria.
- Maltrato, desconocimiento, y/o desobediencia a la instrucciones y advertencias del producto, (lea cuidadosamente el manual de instrucciones y **advertencias del producto**) o **recambio de piezas o partes legítimas o alternativas de cualquier tipo efectuadas por personal no autorizado o, en general cualquier condición de uso que el sentido común indique riesgo de daño para el artefacto o para el consumidor.**

Para hacer efectiva esta póliza de garantía, en conformidad a lo dispuesto en el inciso 6 del artículo 21 de la ley 19.496 deberá llevar el producto, junto con la boleta de compra, al servicio técnico Toyotomi.

TOYOTOMI brand is officially registered by Toyotomi Co., Ltd., in Japan

IMPORTADO POR TOYOTOMI CHILE

FONO: 600 586 5000 e-mail: info@toyotomi.cl

SERVICIO TÉCNICO TOYOTOMI

FONO: 600 586 5000 e-mail: serviciotecnico@toyotomi.cl

www.toyotomi.cl

TOYOTOMI



www.toyotomi.cl